

## 例 言

- 一、 本議事錄係根據本會第 22 屆第 1 次定期會會議記錄資料，編輯而成。
- 二、 本刊內容按其性質分類編輯，計有會議記錄、決議事項、附錄等。
- 三、 所有報告及詢答，未經發言者校對，如有詞未達意之處，幸祈發言者  
    鑒諒。
- 四、 本刊付梓匆促，內容或有漏誤，在所難免，敬祈匡正。

彰化縣鹿港鎮民代表會 謹識

## 第 22 屆第 1 次定期會議事錄目次

例 言.....	1
第 21 屆第 7 次定期會議事錄目次.....	2
壹、彰化縣鹿港鎮民代表會第 22 屆第 1 次定期會議事日程表.....	3
貳、代表席次表.....	4
彰化縣鹿港鎮民代表會第 22 屆第 1 次定期會議事錄.....	5
參、分類紀錄.....	5
一、會議記錄.....	5
(一)、預備會議.....	5
(二)、第 2 次會議.....	6
(三)、第 3 次會議.....	12
(四)、第 4 次會議.....	13
(五)、第 5 次會議.....	14
(六)、第 6 次會議.....	15
(七)、第 7 次會議.....	16
(八)、第 8 次會議.....	20
附錄、綜合質詢.....	29
鹿港鎮民代表會第 22 屆第 1 次定期會下鄉考察通知.....	40
鹿港鎮民代表會第 22 屆第 1 次定期會下鄉考察意見彙總紀錄.....	41
鹿港鎮民代表會第 22 屆第 1 次定期會決議事項.....	42
議決案執行情形報告表.....	49
鎮長施政報告暨各課室工作報告.....	60

壹、彰化縣鹿港鎮民代表會第 22 屆第 1 次定期會議事日程表

日期 (112 年)			次 別	時 間 、 議 程	
月	日	星期		上 午 09:00...12:00	下 午 13:30...16:30
4	28	五	一	報到、預備會議	
4	29	六		例 假 日 (週 末)	
4	30	日		例 假 日 (星期日)	
5	1	一	二	開幕典禮、報告事項	
5	2	二	三	綜 合 質 詢	
5	3	三	四	綜 合 質 詢	
5	4	四	五	下 鄉 考 察	
5	5	五	六	綜 合 質 詢	
5	6	六		例 假 日 (週 末)	
5	7	日		例 假 日 (星期日)	
5	8	一	七	討 論 議 案	
5	9	二	八	討論議案、臨時動議、閉會。	
議 事 大 要				審議本鎮 111 年度地方總決算等案。	
備 註				編訂之議程倘遇大會實際情形或能有所變更。	

貳、 代表席次表

彰化縣鹿港鎮民代表會					
第 22 屆第 1 次定期會代表席次抽籤紀錄表					
號碼	姓	名	號碼	姓	名
1	王	炫 斐	9	施	瑞 隆
2	潘	閔 東	10	王	建 斌
3	施	信 任	11	張	雅 晴
4	許	哲 葦	12	謝	孟 釗
5	林	獻 章	13	王	麗 雯
6	張	愉 婕	14	何	麗 觀
7	施	義 成	15	潘	順 良
8	許	富 足	/		



# 彰化縣鹿港鎮民代表會第 22 屆第 1 定期會議事錄

## 參、分類紀錄

### 一、會議記錄

#### (一)、預備會議

時間：民國 112 年 04 月 28 日

地點：本會議事堂

出席：王炫斐 潘閔東 施瑞隆 張雅晴 何麗觀 許哲葦 施義成 林獻章  
張愉婕 王麗雯 施信任 潘順良 謝孟釗 許富足 王建斌

請假：無

缺席：無

列席：

鹿港鎮民代表會

秘書：黃輝銘

來賓：無

議程：預備會議

代表抽籤決定席次（如席次表 P4）

04 月 29 日例假日(週末)

04 月 30 日例假日(星期日)

(二)、第 2 次會議

時間：民國 112 年 05 月 01 日上午 11 時 46 分起

地點：本會議事堂

出席：王炫斐 潘閔東 施瑞隆 張雅晴 何麗觀 許哲葦 施義成 林獻章  
張愉婕 王麗雯 施信任 潘順良 謝孟釗 許富足 王建斌

請假：無

缺席：無

列席：

鹿港鎮公所

鎮 長：許志宏

主任秘書：洪誌誠

秘 書：

民政課長：黃國峰

財政課長：謝搖明

社會課長：許雅茹

建設觀光課長：鄭為嘉

農業課長：陳雅婷

行政課長：吳俊和

工程隊長：陳益成

人事主任：謝士宏

主計主任：姚鈺雯

政風主任：王裕民

清潔隊長：許恭隆

文化所長：王廷揚(代理)

幼兒園長：賴玲薰(代理)

公用事業管理所長：鄭雅娟

生命禮儀管理所：鄭憲鍾

公園運動場地管理所：劉坤墩

鹿港鎮民代表會

秘書：黃輝銘

來賓：無

主席：王炫斐

紀錄：林惠淳

議程：開幕典禮、報告事項

開會：行禮如儀

**主席致開會詞：**

王主席炫斐：許鎮長、主任秘書，公所的各位主管、潘副主席、各位代表同仁、黃秘書和議事同仁，大家好！感謝大家撥出寶貴的時間，來參加本會所召開的第 22 屆第 1 次定期會，這次會期是自 4 月 28 日起至 5 月 9 日止，會議為期 12 天，主要議事內容為審議本鎮 111 年度總決算案，依照規定該

提案需要經過本會審議通過，由鎮公所報請縣政府來核備；本次會議依據地方制度法第 34 條及本會組織自治條例第 16 條規定召開定期會議，請各位代表同仁踴躍來參加，以上報告，感謝大家。

### **議程及報告事項：**

#### **1.預備會議，代表抽籤決定席次：**

黃秘書輝銘：彰化縣鹿港鎮民代表會第 22 屆第 1 次定期會代表席次抽籤紀錄表(P4)。

#### **2.主席報告代表出席及缺席人數：**

王主席炫斐：我們現在來報告代表出席人數，代表總人數 15 名，出席 10 名，缺席 5 名。

#### **3.秘書報告議事日程：**

黃秘書輝銘：彰化縣鹿港鎮民代表會第 22 屆第 1 次定期會議事日程表(P3)。

王主席炫斐：剛才黃秘書所報告的議事日程，不知道各位代表有沒有什麼意見？如果沒有意見，照議事日程表進行。

#### **4.秘書宣讀上次大會議事錄：**

黃秘書輝銘：秘書報告，本會第 22 屆第 1、2 次臨時會議事錄業已分發到各位代表的手中，請查閱。為節省時間，省略宣讀，如有異議，請即指教，以上。

#### **5.主席報告上次定期大會及臨時大會議決案處理情形：**

王主席炫斐：第 1、2 次臨時會決議案處理情形，有影印送至我們代表的手裡，有空的時候你們先看一下，如有什麼疑問、要提出來說的、要提出來質詢的，再提出來，叫公所來改進，可提出來討論，繼續下一個議程。

#### **6.工作報告：**

##### **(1)鎮長施政報告暨上次定期大會及臨時大會議決案執行情形**

王主席炫斐：我們現在請許鎮長，來做一下施政總報告，許鎮長。

許鎮長志宏：施政報告(參閱 P60)。

王主席炫斐：感謝許鎮長的施政總報告，鎮長也很認真，替我們鎮民服務，我們也對他很肯定，繼續下一個議程。

##### **(2)鎮公所各單位暨有關機關主管工作報告**

王主席炫斐：再來我們來請鎮公所、各單位主管，分別來向大會、代表做一下工作報告，順便自我介紹一下。民政課長，來。

黃課長國峰：主席、各位代表先生、女士大家好，民政課主要工作內容有自治行政、村里業務、調解業務、地政、宗教禮俗、教育、兵役等業務，工作內容如報告書的第 62 頁到 66 頁，請各位代表參閱，以上報告，謝謝。

王主席炫斐：好，請坐。財政課。

謝課長搖明：主席、各位代表先生、女士午安，財政課報告，財政課執掌的業務包含稅入管理、單照管理、出納、公有不動產管理……。

王主席炫斐：你是財政課長。

謝課長搖明：是。

王主席炫斐：什麼名字。

謝課長搖明：我是謝搖明。

王主席炫斐：我們的代表，你要跟他們打個招呼一下。

謝課長搖明：是。

王主席炫斐：他們若不知道，我也不太清楚，你自己自我介紹一下，什麼名字，有的代表不認識你。

謝課長搖明：是，好。各位代表女士、先生，我姓謝，我叫謝搖明，我是今年 2 月 1 日從彰化縣政府地政處調任過來，目前待在這邊 3 個月的時間，我會盡全力的來辦理我們財政課的相關業務，未來還請各位代表女士、先生多多的一個指教跟協助，謝謝！

王主席炫斐：縣政府地政調來的就對了，改天有空要拜訪各位代表一下。去那邊隨便對你稱呼，對你不禮貌，當你是承辦人員，我們也會不好意思，再繼續報告。

謝課長搖明：那財政課執掌的業務內容包含有稅入管理、單照管理、出納、公有不動產管理，以及協辦綜合所得稅、娛樂稅、契稅、地價稅、房屋稅等等，詳細的內容請參閱工作報告書第 67 頁到第 69 頁，以上報告，謝謝。

王主席炫斐：請坐，建設觀光課。

鄭課長為嘉：主席、各位代表女士、先生大家好，我是 4 月才升任建設觀光課課長鄭為嘉，之前是技正，來公所大概從 110 年 11 月，也大概 1 年多了，也很感謝主席、還有各位代表的一些提攜跟幫忙。我們建設觀光課主要的業務，就是城鄉風貌的一些規劃工程，舉凡建築物規劃設計，或者是有一些比較觀光的工程，都是由我們課來幫忙；還有建照、執照

的核發、建築管理，有關於違章查報、使用分區、無套繪的查詢、建築線的指定還有公寓大廈組織的報備。另外關於工商發展的部分，有關於我們違章工廠納管的協助申報也是我們課的業務之一，有關於相關的工作報告，請參閱第 70 頁到第 74 頁，以上報告，謝謝。

王主席炫斐：他的業務跟各位代表比較息息相關，民意代表就是這樣，人家跟你拜託，所以你在位置上，跟我們代表多多溝通。我們這些的鎮民、同胞也很不簡單，一間房子要拆，搞不好你們一句話，你們就是標準的，如果有辦法盡量幫忙百姓一下，也是在幫鎮長的忙。

鄭課長為嘉：是。

王主席炫斐：請坐，工程隊。

陳隊長益成：主席以及代表大家好，我是工程隊長，我叫陳益成，感謝主席還有代表在這一陣子以來的指導和照顧。工程隊這邊主要業務有交通設施，比如說裝設反射鏡或者是標線；還有就是路燈的維修、道路刨鋪，以及一些側溝溝蓋的施工，還有一些清淤的作業，以及我們路面的路坑跟路平的修補跟改善，還有抽水站及水門的維護管理，還有我們道路上面的寬頻維護，以及我們道路路權的核發，本隊的業務在 75 頁到 81 頁這之間，感謝主席跟代表。

王主席炫斐：好，請坐。來，社會課。

許課長雅茹：主席、各位代表大家好，我是社會課許雅茹，那社會課主要辦理社會救助及老人身障、兒童、婦女等社會福利服務，並推展社區發展相關業務，詳細資料請參閱工作報告第 82 頁到第 85 頁，以上報告。

王主席炫斐：好，請坐。農業課。

陳課長雅婷：主席、各位代表大家好，我是農業課長陳雅婷，今年 3 月 10 日從彰化縣政府農業處調過來這邊就任，農業課主要的業務是辦理鹿港鎮的農業、林業、畜牧業跟漁業，在農業的部分主要有綠色環境給付、農業證明還有一些設施容許的部分。林業的部分主要是行道樹的維護，畜牧業跟漁業我們主要是輔導為主，我們的工作報告詳如 86 到 89 頁，以上報告。

王主席炫斐：好，請坐。行政課。

吳課長俊和：主席、副主席、各位代表女士、先生大家好，我是行政課長吳俊和，來公所服務 3 年多，感謝主席、副主席及各位代表的照顧及指導，行政課的業務是負責公所的採購業務，還有財產管理、資訊業務等，還

有行政大樓相關的管理維護工作，詳細的工作報告，詳如第 90 頁到第 92 頁，以上報告。

王主席炫斐：好，請坐。清潔隊來報告。

許隊長恭隆：主席、各位代表，清潔隊工作報告，清潔隊的主要業務是環境的清潔，還有資源的回收，還有環保的工程；環境清潔主要是一般廢棄物以及垃圾的清除，還有集運和處理，那資源回收，我們有在致力做資源的回收，包括了廚餘還有一般垃圾的分類，最主要是減少垃圾量，環保工程方面，就是包括清潔隊一些硬體的設備，還有資源回收廠優化的一些工程，其詳細的工作詳如 99 頁到 101 頁，謝謝。

王主席炫斐：好，請坐。人事室。

謝主任士宏：主席、副主席、各位代表大家午安，我是人事室主任謝士宏，人事室的主要業務大概是主責公務人員、約僱人員之各項人事管理業務及員工福利事項；其重點的業務如下是辦理組織編制及職務歸系，考試分發、任免遷調及銓審，以及成績考核獎懲資料，還有文康活動及教育訓練，保險及差勤管理業務，員工的待遇及生活津貼，員工的福利及退休照護，約僱人員的計畫及管理，110 年 10 月到 112 年 3 月的工作詳細內容請參閱第 93 頁至 96 頁，報告完畢。

王主席炫斐：好，請坐。主計室。

姚主任鈺雯：主席、副主席及各位代表先生、女士大家好，我是主計室主任姚鈺雯，主計室所辦的業務主要是本鎮預決算的編列，以及會計與統計等業務，詳細的工作內容，請參閱工作報告第 97 頁，以上報告。

王主席炫斐：好，請坐。政風室。

王主任裕民：主席及各位代表先進大家好，我是政風室主任王裕民，有關於政風的工作，請參閱書面報告第 98 頁，以上。

王主席炫斐：好，請坐。請幼兒園報告。

賴護士玲薰(代)：主席、各位代表女士、先生大家好，我是幼兒園園長賴玲薰，88 年到鹿港鎮公所服務迄今，請各位代表繼續多多支持，幼兒園工作項目主要分為行政業務、教保業務以及衛生保健等等三大部分，詳細工作報告請參閱工作書第 102 頁至 107 頁。另外補充報告，幼兒園本園本週今天 5 月 1 日開始至本週 5 月 5 日辦理 112 年的新生報名事宜，以上。謝謝。

王主席炫斐：好，請坐。文化所。

王所長廷揚：主席、各位代表女士、先生大家好，我是今年2月代理文化所所長的王廷揚，也非常感謝各位代表對我們文化所辦理的觀光還有藝文活動的支持，那我們文化所的工作內容，除了包含剛才提到的觀光及文化活動之外，我們還有針對鹿港圖書館、公會堂、藝文中心及桂花巷藝術村及街長宿舍管理，那我們詳細的工作報告詳如工作報告108頁至112頁，以上。

王主席炫斐：好，請坐。公管所。

鄭所長雅娟：主席、各位代表女士、先生大家好，我是公館所所長鄭雅娟，公館所的業務有文化古蹟業務、市場管理業務及停車場業務，詳細工作內容請參閱工作報告第113到116頁。

王主席炫斐：好，請坐。公管所。

鄭所長憲鍾：主席、各位代表先進大家好，生命禮儀管理所最主要負責的業務，包含納骨塔的業務、殯葬設施的規劃，以及殯葬祭祀活動等等的殯葬業務，111年10月到112年3月的工作內容，請參閱工作報告書第117頁至第118頁，以上報告，謝謝各位。

王主席炫斐：好，請坐。公運所。

劉所長坤墩：主席、各位代表先生、女士好，我是公運所所長劉坤墩，感謝各位代表自公運所去年3月成立以來的關心指教，公運所的主要業務是負責鎮立體育場以及鎮內轄管公園的管理維護及出借、轄管廁所委外清潔，及轄管區域的場地的草皮打掃，詳細的業務請參閱工作報告書第119頁至121頁，以上報告。謝謝。

王主席炫斐：好，請坐。我們各位代表同仁，針對剛才各課室主管的業務報告，大家清楚嗎？有想詢問他們的地方嗎？若沒有今天的議程安排到此，明天的議程是綜合質詢，我們會議到這邊為止。

**散會**

(三)、第3次會議

時間：民國112年05月02日上午11時47分起

地點：本會議事堂

出席：王炫斐 潘閔東 施瑞隆 張雅晴 何麗觀 許哲葦 施義成 林獻章  
張愉婕 王麗雯 施信任 潘順良 謝孟釗 許富足 王建斌

請假：無

缺席：無

列席：

鹿港鎮公所

鎮長：許志宏

主任秘書：洪誌誠

秘書：

民政課長：黃國峰

財政課長：謝搖明

社會課長：許雅茹

建設觀光課長：鄭為嘉

農業課長：陳雅婷

行政課長：吳俊和

工程隊長：陳益成

人事主任：謝士宏

主計主任：姚鈺雯

政風主任：王裕民

清潔隊長：許恭隆

文化所長：王廷揚(代理)

幼兒園長：賴玲薰(代理)

公用事業管理所長：鄭雅娟

生命禮儀管理所：鄭憲鍾

公園運動場地管理所：劉坤墩

鹿港鎮民代表會

秘書：黃輝銘

來賓：無

主席：王炫斐

紀錄：林惠淳

議程：綜合質詢(P29)



(四)、第 4 次會議

時間：民國 112 年 05 月 03 日上午 11 時 46 分起

地點：本會議事堂

出席：王炫斐 潘閔東 施瑞隆 張雅晴 何麗觀 許哲葦 施義成 林獻章  
張愉婕 王麗雯 施信任 潘順良 謝孟釗 許富足 王建斌

請假：無

缺席：無

列席：

鹿港鎮公所

鎮 長：許志宏

主任秘書：洪誌誠

秘 書：

民政課長：陳淑英(代理)

財政課長：謝搖明

社會課長：許雅茹

建設觀光課長：鄭為嘉

農業課長：陳雅婷

行政課長：邱韻綺(代理)

工程隊長：陳益成

人事主任：謝士宏

主計主任：姚鈺雯

政風主任：王裕民

清潔隊長：許恭隆

文化所長：王廷揚(代理)

幼兒園長：賴玲薰(代理)

公用事業管理所長：鄭雅娟

生命禮儀管理所：鄭憲鍾

公園運動場地管理所：劉坤墩

鹿港鎮民代表會

秘書：黃輝銘

來賓：無

主席：王炫斐

紀錄：林惠淳

議程：綜合質詢(P32)

(五)、第 5 次會議

時間：民國 112 年 05 月 04 日上午 10 時 30 分

地點：本會議事堂

出席：王炫斐 潘閔東 施瑞隆 張雅晴 何麗觀 許哲葦 施義成 林獻章  
張愉婕 王麗雯 施信任 潘順良 謝孟釗 許富足 王建斌

請假：無

缺席：無

列席：

鹿港鎮民代表會

秘書：黃輝銘

來賓：無

主席：王炫斐

紀錄：黃輝銘

議程：下鄉考察(P41)

(六)、第 6 次會議

時間：民國 112 年 05 月 05 日上午 11 時 46 分

地點：本會議事堂

出席：王炫斐 潘閔東 施瑞隆 張雅晴 何麗觀 許哲葦 施義成 林獻章  
張愉婕 王麗雯 施信任 潘順良 謝孟釗 許富足 王建斌

請假：無

缺席：無

列席：

鹿港鎮公所

鎮 長：許志宏

主任秘書：洪誌誠

秘 書：

民政課長：陳淑英(代理)

財政課長：謝搖明

社會課長：許雅茹

建設觀光課長：鄭為嘉

農業課長：陳雅婷

行政課長：吳儼翰(代理)

工程隊長：陳益成

人事主任：謝士宏

主計主任：姚鈺雯

政風主任：王裕民

清潔隊長：許恭隆

文化所長：王廷揚(代理)

幼兒園長：賴玲薰(代理)

公用事業管理所長：鄭雅娟

生命禮儀管理所：鄭憲鍾

公園運動場地管理所：劉坤墩

鹿港鎮民代表會

秘書：黃輝銘

來賓：無

主席：王炫斐

紀錄：林惠淳

議程：綜合質詢(P33)

05 月 06 日例假日(週末)

05 月 07 日例假日(星期日)

(七)、第 7 次會議

時間：民國 112 年 05 月 08 日上午 11 時 39 分起

地點：本會議事堂

出席：王炫斐 潘閔東 施瑞隆 張雅晴 何麗觀 許哲葦 施義成 林獻章  
張愉婕 王麗雯 施信任 潘順良 謝孟釗 許富足 王建斌

請假：無

缺席：無

列席：

鹿港鎮公所

鎮 長：許志宏

主任秘書：洪誌誠

秘 書：

民政課長：黃國峰

財政課長：謝搖明

社會課長：許雅茹

建設觀光課長：鄭為嘉

農業課長：陳雅婷

行政課長：吳俊和

工程隊長：陳益成

人事主任：謝士宏

主計主任：姚鈺雯

政風主任：王裕民

清潔隊長：許恭隆

文化所長：王廷揚(代理)

幼兒園長：賴玲薰(代理)

公用事業管理所長：鄭雅娟

生命禮儀管理所：鄭憲鍾

公園運動場地管理所：劉坤墩

鹿港鎮民代表會

秘書：黃輝銘

來賓：無

主席：王炫斐

紀錄：林惠淳

議程：討論議案

**討論議案：**

王主席炫斐：我們來開會開始，許鎮長、主任秘書、公所各位主管、潘副主席、還有各位代表同仁，黃秘書、議事同仁大家好。今天的議程是討論議案，現在來報告出席的人數，代表人數 15 名，出席人數 10 名，缺席 5 名，我們開始來進行討論議案。公所提出第 1 號議案，我們的決算案，決算案因沒有三讀的規定，是不是要送到審查會來進行？若沒有必要，我們直接逕

付大會來討論，看我們各位代表有沒有意見？若代表沒有意見，我們就直接進入大會來討論，現在請秘書來宣讀鎮公所提出第 1 號議案。

黃秘書輝銘：彰化縣鹿港鎮民代表會第 22 屆第 1 次定期會議案，案號：鎮公所提議第 1 號議案；

案由：本鎮 111 年度總決算案，提請審議(P43)。

王主席炫斐：我們現在請有關單位主管來說明，我們主計主任。

姚主任鈺雯：主席、副主席及各位代表先生、女士大家好，在此跟各位報告本鎮 111 年度總決算，歲入決算數 6 億 5,053 萬 3,769 元，歲出決算數為 6 億 8,841 萬 3,614 元，歲入稅出差短為 3,787 萬 9,845 元；111 年度歲入實現數為 6 億 3,531 萬 1,752 元，歲入保留數為 1,522 萬 2,017 元。合計歲入決算數為 6 億 5,053 萬 3,769 元，較預算數 6 億 5,228 萬元，短收 174 萬 6,231 元，歲出實現數為 5 億 7,857 萬 5,509 元，歲出保留數為 1 億 983 萬 8,105 元，合計歲出決算數為 6 億 8,841 萬 3,614 元，較預算數 8 億 4,106 萬 4,000 元，減少 1 億 5,265 萬 386 元，另第二預備金預算數為 800 萬元，動支數為 339 萬 4,423 元，以上報告。

王主席炫斐：請坐，多謝我們主計主任的報告，針對公所提議第 1 號議案，已經說明完畢，針對這議案，我們來進行內容的審查，請我們代表同仁來詳細看這個資料，發表自己的意見。

王主席炫斐：請財政課課長，跟我們報告一下，111 年度歲入決算的情形。

謝課長搖明：主席、副主席還有各位代表女士、先生，財政課這邊跟各位代表報告，在 111 年度歲入的部分，在有增減部分，佔比例比較大的部分在罰款跟賠償收入，主要因為這個項目是公所的一個收入，那我們在編列預算的時候，會考量前年度的一個金額，像在工程或者是違反環境罰款的部分較無法預測，所以差異數會比較大。另外在規費收入的部分，這個部分也是依照實際的運作，場地的一個使用費還有審查費與證照費，這個部分都相較去年度有所增加，所以大概規費收入的部分增加了 20.15%。另外在財產收入的部分，因為在去年度在央行都有升息，所以存款利息的一個收入也都有增加，所以在這個部分也增加了 15.85%，另外在補助案協助收入的這個部分，他主要也是依照實際的業務的運作，111 年度受到疫情的影響，所以發包的工程也相較有減少，會較前年度減少了有 30.88%；在其他收入的部分，主要是學雜費還有廢棄物

清理的部分有增加情形，所以較前年度有增加 42.78%，以上是去年度收入的情形報告，謝謝。

王主席炫斐：請坐，有沒有代表還要再發問的？來，富足代表。

許代表富足：主席、副主席、鎮長、主秘，公所一級主管，還有我們課室的組員、各位代表大家好，請問一下我們業務單位，我們本鎮累計餘絀還有多少呢？

姚主任鈺雯：謝謝許代表的關心，請看第 29 頁，就是到 111 年度的 12 月 31 日我們的餘絀還有 5 億 6,338 萬 6,993 元。

王主席炫斐：請坐，許代表，富足代表，這樣解釋滿意嗎？

許代表富足：所以是看 29 頁的最後的總計。

姚主任鈺雯：對，是看 29 頁的最後的總計。

王主席炫斐：我們各位代表同事，111 年度決算內容有不清楚的，請提出來問，來，許富足代表。

許代表富足：請教一下，在 111 年度的預備金的這個部分有一個鹿德段 175 地號租金，你這個是地的面積有多少，還有這個是不是還有現地，還是還有固定的國有地呢？那租金如何計算，未來如何處理？每年編列的租金要怎麼編列呢？那這個徵收補償是不是還有其他的私有道路還是怎麼樣，這個我們是不是有做詳細的那個處理呢？

王主席炫斐：請建設觀光課課長。

鄭課長為嘉：主席、副主席還有各位代表女士、先生大家好，感謝許代表的一個提問，有關於鹿德段 175 地號租金這個部分，他是針對東隆路許志輝案不當利得的一個判決，然後依據他的金額，所以我們要給付給他的一個租金費用，那這一案目前來講的話，因為他持分大概 2 分之 1，有一半的國有地，那後續我們之前協調完是縣府那邊會出面去把國有地去做一個取得，然後後續再辦理變價分割，那後續這個部分就是，按他判決的給付租金來做給付這樣，以上報告。

王主席炫斐：來，許代表，還要再問的嗎？

許代表富足：課長，你剛才說的這個是在東隆路那邊的部分嗎？現在是不是說等法院判決以後，然後後續是如果說，法院判怎樣是不是公所就一定要付那個租金嗎？還是說....

鄭課長為嘉：這個是已經判決確定了。

許代表富足：那你現在說的租金是 11 萬元。

鄭課長為嘉：對，每年給付。

許代表富足：對，每年要給付 11 萬多元，都是我們公所給付的嗎？

鄭課長為嘉：對，他根據那個面積去做給付。

許代表富足：那他之前，像他建商，之前那個建商怎麼沒有說考慮到，他不是有道路可以，還是說是因為他為了要賣好的那個，就是把那個房子賣出去啊，所以他就沒有考慮到這個的，說前面這個是他們的私有地，那現在他確定說是他們的地，我們因為是公所，變成公所的既成道路，所以說這個租金費用，完全都是要我們公所來吸收嗎？

鄭課長為嘉：應該是這樣講，等於是說他們房子在買賣的時候，地主並沒有把土地過戶給房屋的屋主，導致現在的狀況發生，那這個一般都侷限在早期都會有這樣的情況，那現在執照核發，他都是透過共有的持分去取得私設通路，然後去把這個產權相關的一些做一個交代，才不會有這樣的情況發生。

許代表富足：那這樣的話，是不是我們未來的鹿港會有像這種問題產生呢？

鄭課長為嘉：這個其實都有啦！

許代表富足：那如果都有，大家都是比照這個模式去請求法院判決，那如果說我們公所都是敗訴的話，我們公所是不是都要付這個費用呢？

鄭課長為嘉：他這個案子比較特別是說他其實長期以來持續都有在跟公所反應，我是覺得他法律勝訴的一個點，當然不是每一個案子，法院判決我們公所一定會輸，因為他等於說在認定他這個案子能成，其實法官有他的觀念在，所以不一定我們公所都會輸。

許代表富足：這樣子喔！那這個租金是要繳多少，是不是每年就從現在開始，就繳到公所還在就是一定要繳，每年都一定要付租金嗎？

鄭課長為嘉：目前是這樣，因為他法院判決就是這個。

許代表富足：是這樣，好，謝謝。

王主席炫斐：來，請坐。各位代表還有要問的嗎？要跟公所這些主管要問的、不知道要問的嗎？若沒有意見，我們上午時間也到了，要不然我們早上的會議到這邊。

散會

(八)、第 8 次會議

時間：民國 112 年 05 月 09 日上午 11 時 40 分起

地點：本會議事堂

出席：王炫斐 潘閔東 施瑞隆 張雅晴 何麗觀 許哲葦 施義成 林獻章  
張愉婕 王麗雯 施信任 潘順良 謝孟釗 許富足 王建斌

請假：無

缺席：無

列席：

鎮長：許志宏

主任秘書：洪誌誠

秘書：

民政課長：黃國峰

財政課長：謝搖明

社會課長：許雅茹

建設觀光課長：鄭為嘉

農業課長：陳雅婷

行政課長：吳俊和

工程隊長：陳益成

人事主任：謝士宏

主計主任：姚鈺雯

政風主任：王裕民

清潔隊長：許恭隆

文化所長：王廷揚(代理)

幼兒園長：賴玲薰(代理)

公用事業管理所長：鄭雅娟

生命禮儀管理所：鄭憲鍾

公園運動場地管理所：劉坤墩

鹿港鎮民代表會

秘書：黃輝銘

來賓：無

主席：王炫斐

紀錄：林惠淳

議程：討論議案、臨時動議、閉會

**討論議案：**

王主席炫斐：後面的趕快回來坐，我們來開會，許鎮長、主任秘書、各位公所主管、潘副主席、還有各位代表同仁、黃秘書、議事同仁大家好。今天是最後一天的議程，現在來報告出席的人數，代表人數 15 名，出席人數 13 名，缺席 2 名，我們現在繼續討論，我們鎮公所第 1 號議案，請我們代表踴躍發言，許代表。

許代表富足：主席、副主席、鎮長、主秘、各位課室一級主管、各位代表、議



事同仁大家好，我再請教一下我們建設觀光課課長，昨天你說到鹿德段東隆路這個部分，因為你有說到這個面積是多少，然後你說未來是法院判的，我們是敗訴 11 萬 267 元，那是說你們這個是要怎麼編列呢？可不可以請課長跟我們報告一下。

鄭課長為嘉：主席、副主席、各位代表女士、先生大家好，有關於許代表這個部分，因為面積 400 多，因為總實際數據我有點忘記了，那個部分我可不可以會後再補充給代表這邊，那代表剛剛說的這個..。

許代表富足：你說面積 400 多是 400 多坪是不是？

鄭課長為嘉：400 多平方公尺。

許代表富足：那你這個租金是 1 年是 11 萬元是一次編列，還是說每年編列。

鄭課長為嘉：每年固定要付的。

許代表富足：那你編列是要編列在預備金還是用什麼編列。

鄭課長為嘉：這個我們在預算裡面有編列一筆就是給付他這個，鹿德段 175 地號的不當得利的那個的給付價金，給付金這樣子。

許代表富足：那如果說未來遇到，我們再遇到像這樣的情況的話，我們公所要怎麼做處理呢？

鄭課長為嘉：未來像這種情況的話，基本上就像我昨天跟代表回覆的，這種情況我們不是說民眾來跟我們反應我們就一定要付價金給他，有什麼就是法院見，去談，照法院判決，只能這樣子。

許代表富足：那若像你說的，我們現在是 400 多平方公尺，每年就是要補償這個租金 11 萬元，這樣怎麼計算，1 坪租金是多少錢？

鄭課長為嘉：租金 1 坪要多少錢，這是法院判決書上面算的。

許代表富足：所以法院要判多少，我們就要賠多少就對了。

鄭課長為嘉：對。他們有委託專業的估價師，去做專業的金額去核算，所以他們判決書上面寫，不當得利金額要給付多少，我們就是照上面去簽核。

許代表富足：那你現在編，我們沒有打算說一次性給他，就是一次性跟他談好，譬如說，就是這樣徵收方式，這種方式會不會比較...，有這個可能嗎？還是要說逐年編列。

鄭課長為嘉：徵收經費的話，那個金額比較龐大，目前沒有那個，而且都市計畫的計畫道路開闢，那個都要報中央去寫徵收計畫書，然後去做相關的行政流程，對，所以目前是沒有那個計畫。

許代表富足：所以這個是鹿港第一次聽到拆路還地，這第一件喔！未來不會

再碰到嗎？

鄭課長為嘉：我不能說完全沒有喔！但是，就是一樣，在這個程序，我們相信代表會也是站在我們立場上，公所針對這種租金的部分，我們基本上是照法院判決。

許代表富足：對，現在這件已經過了，大家已經知道，我也要來告，告公所，是不是每年有人來告，是不是以後會像這樣告到法院，那又敗訴我們是不是要比照這個方式。

鄭課長為嘉：這個我昨天有跟代表說明，他這案能成，主要是因為他逐年都有在跟公所反應，而且都有相關的公文，變成說他主要訴求，他不是一開始就在那邊，他是每年，隔幾年就來反應，隔幾年就來反應，只是說公所都沒有理他，這是我們公所敗訴的原因，其他的個案，其實就看法官判決，不一定會輸啦！

許代表富足：對啊！我現在意思是說，以後若地主像這件這樣，每年都告，若告這個他們是勝訴，我們是敗訴，那像這個我們是不是像這種方式處理？

鄭課長為嘉：基本上就法院，這種案子在全國來講，不是只有我們公所有，其實全國各個公所都面臨到這樣的問題，早期都沒有辦，就是以開闢未徵收這一塊就是長久以來的歷史共業，那我們目前就是只能這樣去處理。

許代表富足：希望這也是我們鹿港鎮的最後一次啦！謝謝。

王主席炫斐：好，何代表。

何代表麗觀：主席、鎮長、主秘、各位一級主管，那個建設課長，我跟你講，我在 16、17 年前，我就已經講，像類似這個，人家地主要捐喔，捐給我們喔！我們不接受，我當初那個可以翻出來看，絕對子孫禍的啦！今天東隆路這件事，我就心裡很竊喜說，我們還在等著捐，你們竟然不要；你知道我們永字輩的那邊有多少嗎？問題是，我是趕快去弄成”道”，因為我認為說，子孫不一定大家會很好，現在就是說，人家地主願意捐，我們就要趕快接受，可是說沒有這條法令，我們要去找啊！不然像這次這樣，我跟你說啦！若要他成功，後面我們有得瞧了。真的有很多啦！我們自己公司就一大堆，一直要捐，10 多年來，老一輩都已經七、八十歲了，不接受就不接受，我覺得這也是一個很好笑的事情，還要搞到跟人家告，那個賠下去多少錢你知道嗎？比這個大至少 10 倍，知道嗎？

那個每條路都是啊！人家明明要捐，我們沒有這條可以跟他收，若以後子孫禍呢？我這個是10幾年前就講到現在，幾乎快每年講，我現在是說，我們是不是要想，想說要怎麼辦？先把這些收掉還是怎麼樣？才不會像這條，我都一直很怕子孫禍的啦！沒有每一個子孫的這麼好，你看像這個。

王主席炫斐：難道沒有這種法律專家，可以來諮詢？

何代表麗觀：對啊！我就說要諮詢，要不然這條，如果人家知道可以這樣子的話，我們賠不完啦！還有一點就是說。

王主席炫斐：還是說別的鄉鎮也有，如何接收？要不然何代表你就多加關心一下，請教看有沒有專家？別鄉鎮有什麼模式來接收來接管。

何代表麗觀：對啊！我是覺得要收啦！沒有收這個很那個。

王主席炫斐：對我們地方政府也比較好。

何代表麗觀：對啊！還有像這條，你說有沒有去問說他徵收我們要賠多少錢？我們要算，算年份啊！我們這樣子編，到最後，我們一直繳錢，還不是我們的，10年、20年、30年還是他的，他照收啊！我的意思就是說，同樣的道理，我們來算看看那多少錢？看我們現在要怎麼算，跟他說那是民眾要走的路啦！看他有沒有辦法可以少算多少，要派1個人去跟他講，我是覺得這樣可能比較好，不用每年我們都在編錢，10年、20年都不會停的，謝謝。

王主席炫斐：請坐，課長請坐，對啦！請那個何代表諮詢一下，看有沒有什麼專家可以諮詢，還是其他公所有辦法、有模式可接收，來，施代表。

施代表義成：課長，那條是屬於以前他們建地蓋起來所留的，還是怎麼樣？像何代表他們是建案，他買土地蓋房子，蓋房子是不是會留路，那個路就是他們地主的名字嘛！那塊地是以前他們的，還是他們的地蓋建案留下的。

鄭課長為嘉：他早期的執照，他那個部分是寫私設道路，是到後面等於說那個部份……。

施代表義成：對，他那個是私設道路，他那兩排房子都同一筆土地剩下的道路還是怎麼樣？我的意思是說，他是建案蓋剩的道路，像何代表他說的就是說，他們是不是有建案，建案蓋的時候就留一條路，那條路不是住戶的喔，那條還是屬於地主，以前建案去買土地的地主的，這個問題跟現在這個問題是相同的，你聽得懂我的意思嗎？所以現在我們留下來的

這條道路是以前建案留下來的，還是怎麼樣？

鄭課長為嘉：以前建案留下來的，這就變成說地主當初賣房子，地主沒有過戶，不然正常買賣契約他們是要連同持分，連同房屋。

施代表義成：但是這個問題很多，他們以前都沒有過。

鄭課長為嘉：早期有這種問題，現在執照在發都沒有，現在執照在發，如果有私設道路，那個都有持分了。

施代表義成：現在就有持分，私設道路現在不能說又是住戶持分。

鄭課長為嘉：不能是地主的，而且他們會成立公寓大廈管理委員會，相關的持分比他們都會列入那個買賣移轉交代。

施代表義成：那就像何代表說的，現在這個問題，如果大家，他這件已經告了，如果後面還有，又告贏，我們公所就倒霉。

鄭課長為嘉：這個也是沒辦法的事情，因為我們也是會盡力維護我們公所的權利，這個部分....。

施代表義成：那其實這個我們也是找看看像這樣的案例，如果有人這樣，我看新聞常常看到有人在圍，圍道路圍什麼，是不是有這種範例出來，他們不能要回去，因為道路就是道路，是不是？可以去翻這種案例出來，好不好。

王主席炫斐：還有沒有代表發言的，來，許富足代表。

許代表富足：再請問一下，我們建設課長，我們在預備金這一條啊！鹿港文物館及展示空間興建工程用地取得，他這個 100 多萬元這個是多少坪呢？他坪數是多少？

鄭課長為嘉：多少坪這個部分，這等於是去年撥用的。

何代表麗觀：去年有編 70 多萬的嗎？一坪跟人家買 2 萬的那個嗎？

鄭課長為嘉：不是。這個是我們要做文物館，裡面有一些就是國產署的土地，我們跟他有償撥用，面積。

許代表富足：所以差不多多少？

鄭課長為嘉：面積我要查一下。

許代表富足：這樣子喔。

鄭課長為嘉：對，不好意思，那個我要再查一下，因為那是在我就任之前已經買，買好的，我再去確認一下。

許代表富足：所以有一些國產地是我們撥用就對了。

鄭課長為嘉：因為照那個，因為他是位於住宅區，那照那個國有土地不動產

撥用的規定就是說，你住宅區，那個是要有償撥用的，對，所以我們才會編列這筆經費來做撥用這樣子。

許代表富足：好，再麻煩課長。

王主席炫斐：來，還有代表發言嗎？沒有？如果沒有意見，針對....，來，何代表。

何代表麗觀：歲出的保留數，就是 43 頁到 56 頁，我們總共有 1 億 9 千多萬元，我們這個保留數是要做什麼？

王主席炫斐：來，主計。

姚主任鈺雯：跟何代表報告一下，我們 43 到 56 是本年度跟以前年度的保留數，然後他就是從 107 到現在有契約權責的，應該要付給人家的經費這樣子，他的意思就是說我當年度我的契約還沒有執行完畢，我需要延長到下個年度才能去執行付款這樣子。

何代表麗觀：他們要跟我們申請，可是他們還沒有做好，我們還沒給錢的。

姚主任鈺雯：對。

何代表麗觀：喔！好，謝謝。

王主席炫斐：請坐。來，許富足代表。

許代表富足：像那個第 5 頁，補助歲出比較表這邊，補助協助的補助，因為這個較上年，這個計畫差了 5,943 萬，為什麼比核定的減少，可不可以請課長報告一下，未來執行的項目是什麼？為什麼會短少那麼多呢。

王主席炫斐：財政課長。

謝課長搖明：有關於那個歲入補助與協助那個部分，主要是依照業務的一個實際的運作，去年度就是因為受到疫情影響，發包的數量有相對的減少，所以會變成大概減少 30.88%。

許代表富足：那你們這個不是先寫補助嗎？不是有核定補助才編預算的嗎？那為什麼會差那麼多呢？

謝課長搖明：因為那個工程的部分，可能因為疫情的關係，可能會有一部分，會受到疫情的影響。

許代表富足：你補助的不是先核定了，我們才做編列嗎？

謝課長搖明：這個部分....。

王主席炫斐：來，主任。

姚主任鈺雯：跟各位代表報告一下，我們的補助協助收入當初是縣府會核定公文，我們依照核定公文去編列那個預算，然後我們在實際執行的時

候，我們依照我們實際執行的情形，去跟縣府申請那個的補助款，所以有時候會有實際執行會比他當初核定的補助款還要少一點，所以我們才有他下來的錢，會比我們的預算還要少，謝謝。

王主席炫斐：來，請坐。

何代表麗觀：那這筆錢之後請得到嗎？會不會有轉換年度就把我們剪掉，有這個嗎？

姚主任鈺雯：我們有保留的就會去跟縣府一併去做保留。

何代表麗觀：那沒有做保留的呢？

姚主任鈺雯：案子已經結束的就不會去跟他做保留了。還沒有結束的...

何代表麗觀：要趕快把它拿回來是不是？

姚主任鈺雯：我們如果案子已經結案的，就不用再去跟縣府做保留，然後還沒有結案的，就要去跟縣府做保留的動作。

何代表麗觀：我們就是要自己去跟他保留就是了，還以為等一下被他收走好，謝謝你喔！

王主席炫斐：還有代表要發言的嗎？沒有了喔！沒有意見了？我們針對鎮公所提議第1號議案，本鎮111年度總決算案，提請審議，贊成照原案通過的，請舉手。

黃秘書輝銘：查點現場代表人數13人，舉手贊成11人，以上。

王主席炫斐：鎮公所提議第1號議案，本鎮111年度總決算案超過半數，照原案通過。繼續，下一個議程。

### 臨時動議：

王主席炫斐：請各位代表同仁，如果有臨時動議需要公所來答覆的，請各位同仁踴躍提出來檢討，來，何代表。

何代表麗觀：謝謝，謝謝大家，我婆婆的出殯的時間，剛好下大雨，淋得濕漉漉，謝謝，謝謝各位。還有一點喔！因為我婆婆我們放在7樓，我發現7樓已經超多的，現在5樓、2樓，全部都是柱子；我現在就建議說，我們現在開始計劃，我們土地找到，也要叫仙仔來幫我們安排，我們也要叫建築師的話，也還要蓋，起碼5年。所以現在一定要先下去計畫，後面才會來得及，速度很快，嚇死人，我才去看一下，後面10幾個，所以那個速度是很快的，對啦！你說柱子位置有些人還是會去放，但是我們要及早準備，真的要多一處，不然我看那個速度很快，非常快，

好，謝謝。

王主席炫斐：謝謝何代表。來，施代表。

施代表義成：那個殯葬那個。

施代表義成：我請教一下，我們現在放神主牌位的是不是沒有位置了。

鄭所長憲鍾：主席、副主席、各位代表先生、女士大家好，那感謝施代表對於神主牌位的關心，因為我們目前第一跟第五公墓納骨塔的部分，神主牌位區確實已經滿了啦！

施代表義成：但是滿了，我們還是要設法啊！要不然現在一些民眾要去放，沒得放，沒地方可以放，這個問題也是要解決啊！

鄭所長憲鍾：對，這個部分其實我們都有在規劃，因為其實我們也有收到一些民眾的訊息，那公所這邊也有開始規劃，目前會規劃在第五公墓華嚴堂後面的一樓，我們會請規劃設計單位來。

施代表義成：第幾公墓啊！第一公墓。

鄭所長憲鍾：第五公墓華嚴堂後方一樓。

施代表義成：沒有，我們現在真的不行再用幾個位置出來還是怎麼樣？先弄幾個位置出來，現在都沒有空間嗎？

鄭所長憲鍾：目前....。

施代表義成：要不然你現在遇到這個問題，你要怎麼對鎮民解決，沒有辦法解決嘛，這個問題照道理應該早早就知道要滿了，我們就要將這個問題先做起來等備用，不是滿了以後我們再來做這個問題，工作現在這樣做是不對的。之前就已經知道已經沒位置了嘛，沒位置那時候就要開始先設法了，就要開始籌備了，不是等滿了以後，我們再來做這項工作，這樣是不對的啊！這樣我們現在要多久，可以將這些問題解決？

鄭所長憲鍾：這個我還要再看，因為它涉及室內裝修的部分，其實這個都要請照，也有涉及一些法規的規定，因為到時候，你如果要室修的話，其實他會檢討的法規蠻多的。

施代表義成：那我們真的沒有辦法先挪出一個空位，先來做這些東西，先讓它暫放，等到東西做好了，再來歸位，不可以這樣嗎？

鄭所長憲鍾：這個我先看一下有沒有適當的地點，因為其實第一跟第五....。

施代表義成：對，我的意思是我們先挪出一個地方，一個位置，桌子先放置，先給民眾放在那邊一下，等我們東西做好後，神主位再請來放，是不是可以這樣？

鄭所長憲鍾：這個我研議一下，看是不是有適當的位置。

施代表義成：思考看看啦！好不好。

鄭所長憲鍾：好。

王主席炫斐：我們代表有沒有要提出疑問、提出質詢的嗎？沒有，若沒有下一個議題。

**主席致閉會詞：**

王主席炫斐：許鎮長、主秘、各位同事，感謝！我們第 22 屆第 1 次的定期會，大家努力來完成，感謝大家，我們今天的會議到此。

散會



## 肆、附錄

### 綜合質詢

#### 5月2日綜合質詢

王主席炫斐：我們開會開始，許鎮長、主任秘書、各位公所主管，潘副主席、代表同仁、秘書和議事同仁大家好！今天的議程是綜合質詢，現在開始進行綜合質詢，請各位代表針對鎮公所各單位施政和相關的業務等，若有不了解的，請我們這些代表同事來踴躍發言提出質詢，請公所課室主管答覆。我現在來報告出席的人數，代表人數15名，出席人數10名，缺席5名，看我們代表沒有什麼意見，我們這些選民有跟我們拜託的，提出來討論，趁現在會議，有我們的選民交代的可以提出來討論，施代表。

施代表瑞隆：主席、鎮長、主秘、公所課室，我們代表同仁大家午安，我要請教一下，外面也有人在問，你們現在體育場，在建國路，江屋斜對面那邊，那邊又是在做什麼？

鄭課長為嘉：主席、各位代表先生、女士大家好，回應施代表，那個建國路江屋前面那邊，目前是體育場，我們那邊在做沙坑，那些體健設施的一個改善工程。

施代表瑞隆：是編列在裡面，今年度5月底要完成那件？這本我有看到，你工作報告是不是有報這條？我在工作報告裡面有看到，是不是那條？

鄭課長為嘉：我把名稱講一下。

施代表瑞隆：你們有寫在裡面吧？是不是那條？體育場的嘛。

鄭課長為嘉：在工作報告第23項，那個鹿港鎮立體育場附設沙坑遊戲區改善工程。

施代表瑞隆：那條對吧！

鄭課長為嘉：是。

施代表瑞隆：所謂沙坑是什麼，小孩在玩的還是什麼？

鄭課長為嘉：他只是工區一部分的沙坑，當初的設計用意主要就是說，我們跟公運所那邊討論，因為我們鎮的老人人口數也不少。

施代表瑞隆：我知道，我意思是說完成後，那個沙坑是要做什麼，是小孩要玩的還是說綠化的。

鄭課長為嘉：他有一些體健設施，沙坑是一個區域給老人可以在那邊踩沙子。

施代表瑞隆：因為有人來問我，你記得嗎？我們之前外圍才做完，現在那塊又圍起來，又一塊長方型圍起來，包括那條路面是新作的，他們說會不會又

破壞到？因為我不了解，我說回去我再了解看看，因為最少小孩子遊玩，還是要綠化的，他們說之前不是都做好了，運動器材這邊也有啊！江屋對面這邊也有啊，你跟我說沙坑要做什麼，真的不知道做什麼喔！你這樣說代表同仁都聽得懂嗎？什麼沙坑，像衛生所斜對面兒童公園有一些沙子那樣。

鄭課長為嘉：一小部分而已，他大概有 6、7 組的體健設施。

施代表瑞隆：那塊很大塊耶。

鄭課長為嘉：他地坪的話會做彩繪地坪。

施代表瑞隆：什麼？

鄭課長為嘉：彩繪地坪。

施代表瑞隆：彩繪地圖？

鄭課長為嘉：彩色的會做 AC。

施代表瑞隆：那是軟土，路面都做好了，哪有在軟土上做彩繪地圖？你想那塊怎麼做地圖？

鄭課長為嘉：因為目前還沒有做好，等做好大概 6 月底之前。

施代表瑞隆：我印象我有就是上次那件，對嘛。

鄭課長為嘉：是。

施代表瑞隆：好啦！謝謝，以上報告。

王主席炫斐：許代表。

許代表富足：主席、鎮長、主秘、公所一級主管、各位同仁大家好，我再延續施代表這邊的提問，剛剛我們課長說之前本身就是一個台，還有就是旁邊底下已經有座沙坑，那你們現在又來挖來挖去，現在最主要的你們那個項目是要做什麼？還有你們這個之前歲出已經有保留上級的補助款，你們是保留多久，一定要把這個項目完成呢？

鄭課長為嘉：關於這個部分，我們裡面做的一些工項，有體健設施、地坪的改善與一部分的沙坑，周圍環境景觀燈他有做一些調整，基本上不會動到原本建國路做的那些 AC 跟人行舖面，那至於說預算保留的部分，那個等於是我們照當初合約發包，有契約完成，所以我們辦保留，那我們後續就照契約期程在走，也預計大概 6 月底前可以完成。

許代表富足：所以課長剛說的，因為現在人口數增加，因為我記得這個區塊，之前已經有做沙坑，他才做好像沒多久，現在是什麼原因就是說還要改善周邊綠化的那個設定呢？

鄭課長為嘉：那個部分要請所長補充報告一下，那個時候在討論的時候，我還沒進入這個案子。

施代表瑞隆：外面大家在講那個才剛做好。

鄭課長為嘉：可以麻煩所長幫忙。

許代表富足：所以請我們課長就是這次安排下鄉考察，我們再請你提出相關的規劃，好不好，謝謝。

鄭課長為嘉：好。

王主席炫斐：對，說到他們聽得懂，說較實際的，下鄉這次有列入行程嗎？有的話再報告一下，那你請坐，那還有沒有代表要提出質詢的嗎？有什麼要問的嗎？要不然我們上午的時間就到這邊。

散會

## 5月3日綜合質詢

王主席炫斐：我們來開會，許鎮長、主任秘書、各位公所主管、代表會同仁、黃秘書，大家早安、大家好！今天的議程是全日綜合質詢，我們現在來報告出席的人數，代表人數15名，出席人數9名，缺席6名，我們明天5月4日是下鄉考察，地點資料已經送給各位代表的手中，相關的內容，我們請我們的秘書來宣讀報告。

黃秘書輝銘：鹿港鎮民代表會第22屆第1次定期會下鄉考察通知（P40）。

王主席炫斐：好，我們各位同事，我們要考察地點安排有什麼意見嗎？還是有要增加的嗎？我們鄉親的有陳情要增加的嗎？有的話，提出來討論，如果沒有意見，明天上午10:30下鄉考察，請我們代表同仁踴躍參加，請我們公所派車協助。看我們各位代表對公所各單位施政的相關業務，有不了解的，提出來質問、踴躍來發言，有嗎？施代表、林代表，沒有？若沒有的話，我們早上開會時間也差不多到了，我們早上到這邊。

散會

## 5月5日綜合質詢

王主席炫斐：我們來開始，許鎮長、主任秘書、各位主管、各位代表會同仁、黃秘書、各位同事，大家好！今天的議程是綜合質詢，我們現在來報告出席的人數，代表人數15名，出席人數11名，缺席4名，我們各位代表同仁，昨天下鄉實地考察、勘查，有將代表的意思，將資料做成紀錄，現在請秘書來宣讀。

黃秘書輝銘：鹿港鎮民代表會第22屆第1次定期會下鄉考察意見匯整紀錄(P41)。

王主席炫斐：我們各位代表同仁，剛才秘書所宣讀實地勘查的意見，我們各位代表不知道有沒有意見？來，施代表。

施代表瑞隆：主席、鎮長、主秘、公所課室課長、代表同仁、副主席午安；課長，我們去現場，那個是負責人，他說就是要這樣設計，園區運動器材就是要這樣設計，驗收才會過，我們以前就是沒有這樣設計，所以才會驗收未過，那個是他設計的嗎？昨天跟我們說的那位。

鄭課長為嘉：對，那位是郭大璋建築師。

施代表瑞隆：他說他這樣做就是百分之百驗收會過，現在拿一個做參考，在建國路還要再進去，那邊有兩座，那是不是連在一起，我們之前在做的時候，有要驗收嗎？有要注意安全那種設備問題還是驗收過不過，有這個配套？

鄭課長為嘉：這個部分，主席、各位代表先生、女士大家好，回應施代表這個問題，當初在規劃這個部分，因為是沒有符合中央和一些規範要求的規定，變成當初設計時，他就是參考一個DIN79000那個是德國的規範，其實他是以前那個去做體健設施，他一個設置下去了之後，他會有安全一個活動範圍尺寸，這個資料是都有。

施代表瑞隆：對啊！他的意思是說沙坑，我現在要說的是，我們以往做的那2組有需要安檢？我說的江屋斜對面那2組，最近才做的，那個有類似安檢？

鄭課長為嘉：以前舊的，可能都不符合。

施代表瑞隆：那如果以後，他們又看到江屋那組不行，一天到晚搞這些，不就一些工作都不用做了？他昨天說的是很肯定，我們非常外行，是不是這樣，我們今天所做的工作，以後每件都要符合安檢問題，說難聽一點，一天到晚搞這些煩都煩死。因為這件有人詢問，我才在今天拿出來講，又遇到昨天現場，那位一直說要這樣才能過，聽了就氣死人，我不相信，如果

是這樣之前兩座要撤掉了吧。你去看江屋斜對面那兩座要撤掉啊。

鄭課長為嘉：確實是這樣。

施代表瑞隆：你也有當場聽到啊。

鄭課長為嘉：因為我們當初那邊會改，是因為兒童遊具，兒童遊具當初是有被列管，我們體健設施是沒有，因為縣府那時候是針對我們.....。

施代表瑞隆：對啊！當初沙灘全是一些小孩在玩的啊！

鄭課長為嘉：兒童遊具是符合.....。

施代表瑞隆：現在在做的，未必都小孩在玩的啊！大人在走也是一個步道，你在玩的東西也是和大人在一起啊！這並不是專給小孩子玩的地方，他說的比較太過離譜，太過強勢了，我聽了氣死人，你也有聽到對不對？騙我是外行的，你在跟代表們說明一下，好不好，以上報告。

王主席炫斐：課長，那是我們招標出去的嗎？還是縣政府？

鄭課長為嘉：我們招標出去的。

王主席炫斐：我們招標出去的，部分來修改，修整一下可以嗎？

鄭課長為嘉：修整的話，我們變成說，這就要再討論。

王主席炫斐：你找他們來討論看看，部分修改，不一定要怎麼樣，也有一些民意的問題，一定是有一些人跟施代表反映，要聽一些民意，好不好，你跟他說說看，來，施義成代表。

施代表義成：課長，我在這裡請教一下，我們這個主題是兒童遊戲區。

鄭課長為嘉：不是。

施代表義成：不然你這塊主題是什麼？

鄭課長為嘉：之前是兒童遊戲區，這塊部分，重新規劃之後，為要連結北側那邊的體健設施，所以我們這個區塊定義在工程的使用，因為兒童他有年齡限制，兒童是2到12歲，那成人的部分我們考量到那個規劃，會比較結合整個的軸線規劃。

施代表義成：課長，成人就是一些運動器材。

鄭課長為嘉：對，體健設施。

施代表義成：6組對吧！沙坑就只有那塊，那塊這麼大塊，你放6組，其實他們在規劃這個，我覺得太離譜，一般我們運動器材，社區都是1台、2台、3台、4台、5台、6台這樣，你們看你們使用這麼大塊用6台，再來，很多去運動就是老伴去，就在旁邊，可以順便聊天，現在不是，你現在是把他們分開，東1台、南1台、北1台、中1台，東西南北中把他們分開了，

其實當初他規劃這樣，你們沒有實際去裡面做參考，他就一張圖畫起來，你們就覺得好，就這樣做，對不對。

鄭課長為嘉：對。

施代表義成：你說那公安問題，什麼叫做公安問題，那旁邊那些不就公安都不會過，旁邊那些那我們不是在自打嘴巴。

鄭課長為嘉：那不是公安問題，因為他在設計那個。

施代表義成：不是喔！他昨天說公安不會過喔！對不對，他昨天說公安不會過，對不對，代表是不是這樣講，他是不是說公安不會過。

施代表瑞隆：有說過，你在旁邊也有聽到安檢不會過啊！我說要不然那全部都要撤掉？

鄭課長為嘉：所謂的公安跟安檢，安檢是說針對體健設施的規範。

施代表義成：安檢啦！對啦！安檢不會過。

施代表瑞隆：昨天你也在場，我聽了是會生氣。

施代表義成：對啦！安檢啦！可能公安和安檢不一樣，我說錯了，我口誤啦！安檢不會過，這樣旁邊那些安檢會過嗎？

鄭課長為嘉：他檢驗這個東西，他都會邀請公正的第三方單位檢驗，有 TAF 實驗室認證的單位，來驗證他們會去現場量尺寸，相關環境的....。

施代表義成：尺寸是一組要離多遠？

鄭課長為嘉：他是每組的器材都有他的規範，那我們一般都是抓 4~5 米，從中心點周圍 4 米、5 米的空間，這個在資料裡面，他其實都有。

施代表義成：什麼資料。

鄭課長為嘉：戶外體健設施的，他們在規範裡面，他都有做那樣的尺寸。

施代表義成：那是他們，是他們的規範，還是說用規定。

鄭課長為嘉：這個規範就是依中央，他們會依照這個標準去做。

施代表義成：要不然你資料給我們 1 人 1 份好不好？

鄭課長為嘉：好，可以。

施代表義成：給我們參考一下。

鄭課長為嘉：因為這樣做，TAF 實驗室來現場看，這樣量會過，這樣才標準，那之前就是遊具沒過，所以我們才需要改，是因為這樣子。

施代表義成：好，沒有關係，你那個資料給我們 1 人 1 份好不好，我們代表 1 人 1 份給我們。

鄭課長為嘉：好，可以。

王主席炫斐：我跟你說啦！只要綜合那些民意，跟工程師討論看看，這就是有人陳情不方便的地方，看有沒有能部份修改的，來，許富足代表。

許代表富足：主席、副主席、鎮長、主秘、課室主管、與會代表同仁大家好，請問一下，我們這一條就是幾乎是要 400 多萬，那你是從哪個科目編出來的呢？

鄭課長為嘉：這個科目的話是以我們課的建設觀光那一筆經費。

許代表富足：那你說建設觀光，那你現在用的有符合觀光，就是一些觀光遊客的需求嗎？

鄭課長為嘉：其實這個案子，我們當初在做規劃設計，我們體健設施大概佔不到，大概 14% 左右而已，那我們是用整體的地坪規劃，其實這個彩色地坪是現在設計的一個趨勢，比如說你去看清水那個鯉魚山的那個兒童遊憩器具，他那個彩色地坪整個有彩繪，做起來有一體的樣子，我們是希望後續這個部分，是變成說我們遊客來是可以打卡的一個景點。

許代表富足：那你現在說彩色地坪就是 PU 材質的下去做，對不對。

鄭課長為嘉：對。

許代表富足：這種是不是會常常壞掉，常常要去維護？

鄭課長為嘉：他那個的話，整體性他在施工過程當中，他因為底是 AC，AC 做下去之後，他才用彩色地坪，他那工序如果在含水量完成，依照那個規範去做的話，就不太容易壞。但是也要保養，因為那是戶外的東西，幾年也是要保養，這個難免。

許代表富足：你若現在做下去之後，旁邊的一些草皮，是不是這個圖空白處才有草皮對不對？

鄭課長為嘉：就是有新點的那個就是草皮。

許代表富足：這個空白的才有草皮嘛對不對？現在用下去後，不要像那個漁會前面對面那邊，有一些長輩在那邊聊天，整個空地都變成光禿禿的，所以說未來要是我們做了以後，一定要保持這個草皮，就是說看起來很好看的，不要說一次馬上就變成草不見了，就變成很難看，這點希望廠商幫我們注意一下。

鄭課長為嘉：是，在保固期間，我們會要求廠商確實做好，感謝代表。

許代表富足：好，謝謝。

王主席炫斐：好，請坐。要不然我們就剛才秘書宣讀的這 2 項，我們昨天實地勘查的意見與內容，就列入本次的會議記錄。再來，下一個議程。好，張



代表，好，你先舉手，施信任代表。

施代表信任：我們的主席、鎮長、各課室主管大家好，我要問的是我們焚化爐，他們這個環保、環評短短半年就能夠通過，公所有去跟他們配合還是怎麼樣？

王主席炫斐：課長。

鄭課長為嘉：這環評的部分，那個是中央在審查的。

施代表信任：我們地方都沒有審查。

鄭課長為嘉：沒有，那個部分我們沒有去參與。

施代表信任：他這個是燒汞污泥，不是燒事業廢棄物，這很嚴重，這會影響到我們地方的健康和污染很大，他又就地掩埋，汞污泥燒一燒是就地掩埋，我們公所難道沒有辦法找解決的方式？他們現在雖然停工，可是改天他們還是會再復工啊！

鄭課長為嘉：但是這種部分執照核發是縣府辦理，我們公所收到的資訊是配合，依照我們職權去做勒令停工，這個我們也有將這個問題反映到上面，就是5月2日也是有發文，就是我們代表相關鎮長還有里長的連署書，我們都有給經濟部能源局，發文給他表達我們的訴求。

施代表信任：好，這樣好。

王主席炫斐：我們是扮演什麼角色，譬如說他們要，我們就要，他們不要，我們就說不要。

鄭課長為嘉：沒辦法，因為那個權責都不在我們公所。

王主席炫斐：他這裡面有但書說要配合地方政府嗎？地方政府是我們？我們是地方政府還是縣政府？

鄭課長為嘉：地方政府的定義很廣，其實都算。

王主席炫斐：所以我們也有反對的權利就對了，他現在和地方政府協調，要地方政府同意，對吧！我們是地方政府，我們不是領私人的薪水，對不對。

鄭課長為嘉：那是地方說明會。

王主席炫斐：那也是要取得共識啦！當然要取得共識，現在說要怎麼做，要做都說做得最好，他們的品質全世界的，結果他們做完最後空氣污染都不管理，這樣可以嗎？來，施義成代表

施代表義成：課長，這個有開地方說明會，但是怎麼感覺沒有人接到這種訊息。

鄭課長為嘉：因為地方說明會是經濟部能源局那邊開的。

施代表義成：什麼？

鄭課長為嘉：經濟部能源局，他們在經濟部能源局那邊開會的。

施代表義成：他開會沒有通知我們嗎？有通知我們公所嗎？

鄭課長為嘉：當初我印象他是用公告而已，他並沒有正式行文。

施代表義成：為什麼會這樣？其實像這樣我們公所就要抗議啊！他們要開會根本就沒有通知我們，我們根本都不知道，他是把我們當做是什麼？那乾脆他怎麼說就怎麼說啊！是不是這樣講，他怎麼說就怎麼說，我們都沒有權利嘛！他說有開地方說明書，結果我們地方沒有人知道，我們公所也不知道，其實你們公所也可以抗議的啊！為什麼你們要開地方說明會，我們鹿港鎮的會不知道，這種我們是不是可以抗議的，是不是？

鄭課長為嘉：誰？

施代表義成：我們公所啦！誰。你們公所這邊就是要提出你的抗議啊！為什麼你們要開地方說明會，我們地方都沒人知道，連我們公所都不知道，這樣也叫地方說明會？對不對！這點我們就要稍微注意一下，好不好。

鄭課長為嘉：好，我會再注意。

施代表義成：對啊！才不會有點像公所和他們說好的，外面都這樣說，說公所都和人家說好了，我們是不是就很無辜。

鄭課長為嘉：當然

施代表義成：對啊！我們無辜要找誰，當然找他們啊！我們要反應啊！我們不能不說話，是不是這樣說，好不好。

王主席炫斐：來，張雅晴。

張代表雅晴：主席、副主席、鎮長、主秘、各主管、同仁大家好，我想問一下清潔隊長。

王主席炫斐：來，隊長，許隊長。

張代表雅晴：民眾反映在4月17日的時候，有打電話去鹿港鎮公所的清潔隊，有說明就是，入口有很多選舉旗幟，有的有擋到反射鏡，還有號誌燈的小綠人；有反應之後，後來我有問你，你是不是說有發文請他們要自行撤下，在4月30日前要自行撤下，到現在已經5月了，一直都沒有動作，你不是說你都有一直在通知他們嗎？

許隊長恭隆：主席、副主席、各位代表，那我報告一下，那我們因為接受反應的時候，我們有先打電話給當事人，當事人團隊我們有告知他，因為他們已經違反廢棄物清理法的任意懸掛旗幟，請他限期在月底以前自行拆除，那我們隨後馬上有發文，請他們在4月底來拆除，因為這個禮拜，這禮拜

我們發現他還沒有拆除，所以我們有再打電話給他們，限他們要這個禮拜自行拆除，那如果沒有拆除，我們將....。

張代表雅晴：你不是說公文寫是 4 月 30 日嗎？

許隊長恭隆：對。

張代表雅晴：那 4 月 30 日過了以後，你們不是要強制執行了，還是因為我們代表講話，就隨便，反正你們沒有把我們看在眼裡，從頭到尾前面的人在質詢的時候，你都是在玩手機，滑手機而已，人家鎮長還坐在那邊好好的，只有你在玩手機，我剛剛注意你已經差不多 20 分了。

許隊長恭隆：跟代表報告一下，我們打電話去，他說已經在拆除了。

張代表雅晴：他說已經在拆除了，請問拆除哪裡。

許隊長恭隆：因為我說我們鹿港鎮....。

張代表雅晴：還是說你們公部門的行政不中立是不是，是不是這個樣子。

許隊長恭隆：沒有，我們是先跟他打招呼。

張代表雅晴：他違反那有開罰嗎？有開罰嗎？

許隊長恭隆：沒有。

張代表雅晴：對啊！沒有開罰也沒有強制執行，那到底在幹什麼？

許隊長恭隆：我們有，已經在那個了，我們可以.....。

張代表雅晴：民眾跟我說，他反應沒有用，叫我跟清潔隊反應，結果民眾每天打電話跟我說，我每天都看到選舉的旗幟，你們這些代表沒有用啦！說也都沒有用啦！公所就是國民黨的，就是這樣啦！我們都要被洗臉喔！

許隊長恭隆：那代表，我們馬上去做拆除的工作。

張代表雅晴：那你給我一個時間，看你什麼時候要去拆除。今天？

許隊長恭隆：今天的話，那下午再安排過去拆除。

張代表雅晴：如果明天、後天再看到的話，下禮拜一，我再問你好了。

許隊長恭隆：好。

張代表雅晴：好，以上，謝謝。

王主席炫斐：對啦！先去派員，先去拆一拆。還有沒有代表要發言的，潘順良潘代表剛到，你要發言對嗎？沒有了喔！不然我們開會時間已經到了，感謝你們，就到這裡結束。

散會

鹿港鎮民代表會第 22 屆第 1 次定期會下鄉考察通知  
5 日 4 日（星期四）上午 10 時 30 分整起

- （一）鹿港體育場附設沙坑遊戲區改善工程現況考察。
- （二）鹿港晶鼎事業廢棄物焚化爐興建場址現況考察。

※ 備註：

- 1、請公所指派相關課室主管及承辦人員陪同說明並準備簡要資料或口頭簡介，交通事宜請公所調派公務車輛暨路線規劃。
- 2、請公所聯絡有關單位會同說明。
- 3、請各代表同仁 5/4 上午 10 時 30 分整於公所前準時集合出發，會同公所陪同人員前往。
- 4、本考察通知內容大會報告後確定之。

## 鹿港鎮民代表會第 22 屆第 1 次定期會下鄉考察意見彙總紀錄

一、時間：112 年 5 月 4 日(星期四)上午 10 時 30 分起至 11 時 30 分止。

二、出席代表會人員：王炫斐主席、潘閔東副主席、施瑞隆代表、張雅晴代表、許哲葦代表、施義成代表、張愉婕代表、施信任代表、許富足代表及本會黃輝銘秘書(記錄)、施並鳴先生等。

三、公所陪同人員：洪主任秘書誌誠、建設觀光課長鄭為嘉、工程隊長陳益成、清潔隊長許恭隆、公園運動管理所长劉坤墩及各業務承辦人。

四、與會人員：郭大瑋建築師

五、考察意見：

(一) 鹿港體育場附設沙坑遊戲區改善工程現況考察：

※該處目前施工中，前為兒童遊戲區沙坑(約 106 年度上級補助款興建)並設置兒童遊具，公所表示因中央修訂兒童遊具規格致當前本鎮許多公共遊具未盡符合，是故為符合中央所頒之規定，拆除現有未符規格之遊具並做相關的建設規劃，工程費用約四百多萬元。

※現場代表意見：本案之空間利用很有改善空間，本鎮各項建設宜全盤考量，本案似為消化預算而興建，請衡酌財政紀律、永續營運，當省則省、當用則用，錢花在刀口上方是地方之福。

(二) 鹿港晶鼎事業廢棄物焚化爐興建場址現況考察：

※該處工程標示牌上，工程名稱：「彰濱工業區污泥資源化處理中心 BOT 案」位於彰濱工業區內，建設經費為新台幣 58 億元，未提經營事業廢棄物焚化爐，似有避重就輕，引發地方及環保團體之抗爭。

※請鎮公所本於職責，基於對鎮民健康、環境保護及永續發展等因素評估，據此依據提出最有利地方之態度。

六、本表內容大會報告後將正式列入第 22 屆第 1 次定期會議事錄。

## 二、決議事項

彰化縣鹿港鎮民代表會第 22 屆第 1 次定期會議決案 112.05.09			
案 號	鎮公所提議第 1 號議決案	類 別	主 計
提案人	鹿港鎮長許志宏		
案由	本鎮 111 年度總決算案，提請審議。		
說明	<p>一、查本鎮 111 年度總決算案業已編製完竣，併同第二預備金動支數額表，依據預算法第 70 條、地方制度法第 37 條第 7 項及中華民國一百十一年度總決算編製要點第 46 點規定辦理。</p> <p>二、本鎮歲入經常門決算數 6 億 5,053 萬 3,769 元、歲出經常門決算數 4 億 3,685 萬 5,863 元，歲出資本門決算數 2 億 5,155 萬 7,751 元，歲入歲出差短 3,787 萬 9,845 元。</p> <p>三、檢附 111 年度彰化縣鹿港鎮總決算書。</p>		
辦法	請貴會大會議決復示，俾送彰化縣政府及審計部臺灣省彰化縣審計室核備，並公告之。		
審查意見			
大會決議	照原案通過。		

鹿港鎮總預算  
第二預備金動支數額機關別表

中華民國111年度

單位：新臺幣元

科 目				動 支 數			說 明
款	項	目	節	經 常 門	資 本 門	合 計	
01			00020000000	110,267	3,284,156	3,394,423	
	001		鹿港鎮				
			00020010000	110,267	3,284,156	3,394,423	
			鹿港鎮公所				
		25	57020010100	110,267	0	110,267	
			建管行政				
			01 57020010100	110,267	0	110,267	1. 鹿德段175地號租金(110,267元)
			建管行政				
		30	59020010400	0	1,984,156	1,984,156	
			其他公共工程				
			03 59020010400	0	1,984,156	1,984,156	1. 鹿港鎮文物館及展示空間新建工程-用地取得(洛津段794、795地號)(1,984,156元)
			建設觀光工程				
		38	71020019000	0	1,300,000	1,300,000	
			一般建築及設備				
			01 71020019000	0	1,300,000	1,300,000	1. 鹿港鎮既設資源回收場優化計畫-組合屋新建工程(650,000元) 2. 鹿港鎮既設資源回收貯存場優化計畫-工程案(650,000元)
			一般建築及設備				

## 戶外體健設施採購檢驗項目如附件

基本要求內容說明：

1. 第 1 點設施標準：應符合 DIN79000 標準。因先進國家中德是唯一定出國家標準者。
2. 第 2 點：材料及製造：因歐洲已規定與人體接觸部分均不可含塑化劑固要求作塑膠製品可塑劑檢驗。
3. 第 3 點活動區域安全防護鋪面及活動緩衝空間：要求活動區域與通道之鋪面顏色宜做出區別，為民眾較易分辨危險區域。
4. 第 4 點安裝使用維護保養手冊：戶外體健設施位於戶外日曬雨淋，保養更形重要，故要求廠商提供。



## 練習空間

- 練習空間 ( 參考 3.5 ) 須提供使用者足夠的空間可以安全進行器材提供的練習。
- 這個空間是多組圓柱型的空間，考慮到使用者的身高以及使用方式。參照圖 10a) 到 d) 。  
每一個圓柱體都是由身體支撐面 ( 參照 3.11 ) 垂直向上延著使用者的活動方向延展。
- 圓柱體的尺寸請看表格二。
- 練習空間的判定須考量設施以及使用者的移動。
- 多人使用的設施，其練習空間可互相重疊，只要不會產生危險的狀況。( 看圖 11 )
- 設施如果包含滑桿，桿身與鄰近物體的最小距離為 350mm 。

### 說明

#### 1. 座椅高度

a) 站立使用的練習空間

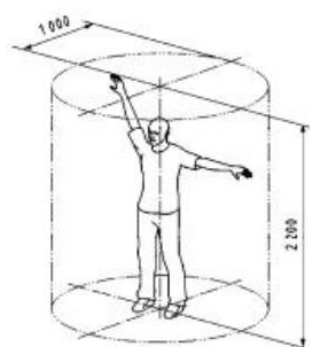

b) 坐姿使用的練習空間



c) 躺著使用的練習空間

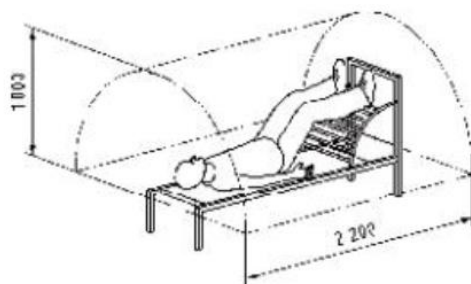

d) 懸吊使用的練習空間

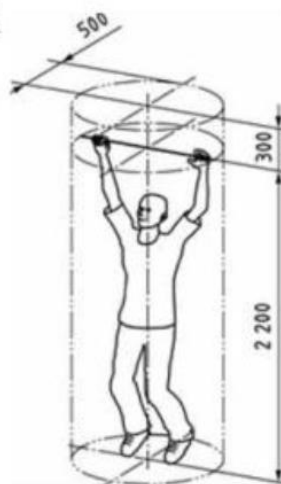

▶ 樂活 - 腹肌板 (OE40201)

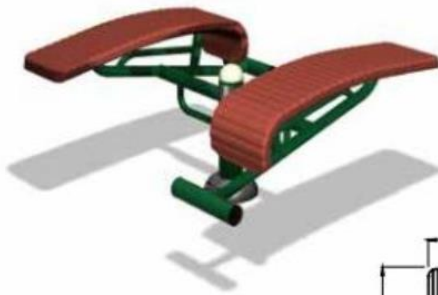

腹肌板主要功能：

1. 增強人體的腹肌、側腰肌群和背部肌群的肌肉力量。
2. 有效提高腹直肌的肌肉組織，增加腹直肌的耐力。
3. 消除腹部多餘脂肪，瘦腰美體，體現腰椎的自然生理彎曲，塑造健美、挺拔的優美形態。

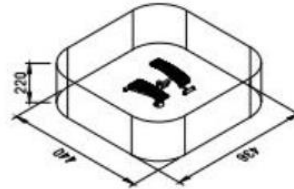
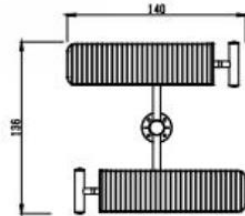

▶ 樂活 - 雙人坐推 (OE40205)



雙人坐推主要功能：

1. 增強上肢及腹肌力量。
2. 增強關節的柔韌性與靈活性。
3. 增加身體的血液循環，促進新陳代謝。

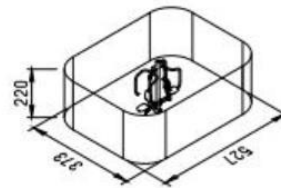
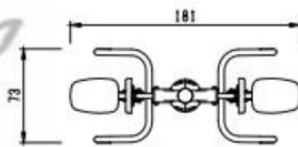

▶ 樂活 - 雙人浪板 (OE40207)



雙人浪板主要功能：

1. 活動腰部關節。
2. 增強腰側肌群的柔韌性及心肺功能。
3. 增加身體的血液循環，促進新陳代謝。

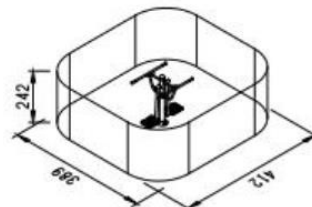
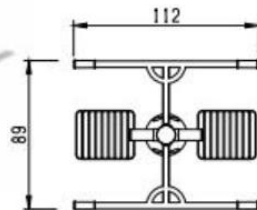

▶ 樂活 - 划船器 (OE40214)



划船器主要功能：

1. 活動四肢與腰部，促進身體的血液循環，加快新陳代謝。
2. 改善腰椎、胸椎、骶椎及髖關節的靈活性。
3. 緩解腰肌勞損及周身疲乏，對肩、背後痛，頸部僵硬有較好的放鬆作用。

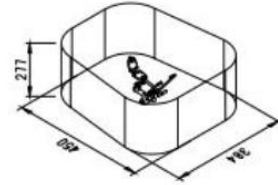
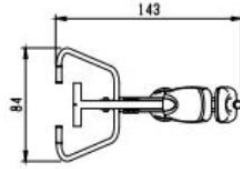

▶ 樂活 - 單人漫步機 (OE40203)



單人漫步器主要功能：

1. 增強練習者腰部、髖部和腿部的肌肉力量和肌肉耐力。
2. 提高腰椎、椎及髖關節的靈活性及關節周圍肌肉和韌帶的柔韌性，提高髖關節、膝關節的穩定性。
3. 增強人體的平衡能力及協調性。

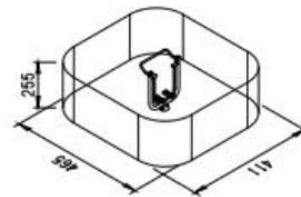
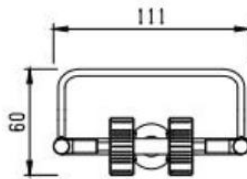

▶ 樂活 - 雙人坐拉 (OE40206)

雙人坐拉主要功能：

1. 增強上肢及背部肌群力量。
2. 增強關節的柔韌性與靈活性。
3. 增加身體的血液循環，促進新陳代謝。

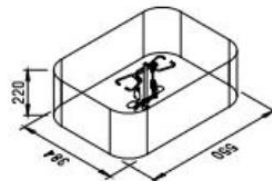
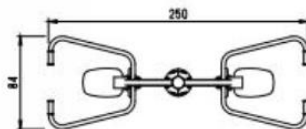

彰化縣鹿港鎮民代表會第 22 屆第 1 次定期會議決案分類統計表

中華民國 112 年 05 月 09 日

提議 件 別 數 類 別	鎮公所提議事項	代表提議事項	合 計	備 註
主 計	1	0	1	
合 計	1	0	1	

# 議決案執行情形報告表

彰化縣鹿港鎮民代表會第 21 屆第 8 次定期會、  
第 21 屆第 20 次臨時會暨第 22 屆 1、2 次臨時會

## 議決案分類統計表

中華民國 112 年 4 月 11 日

件 類 別	提 議 別 數	鎮公所提議事項	代表提議事項	合 計	備 註
主計		1	0	1	
社會		2	0	2	
公管		1	0	1	
工程		2	0	2	
建設觀光		2	0	2	
清潔		1	0	1	
議事		0	1	1	
合 計		9	1	10	

彰化縣鹿港鎮民代表會第 21 屆第 8 次定期會議決案執行情形報告表

決議案編號	鎮公所提議第 1 號議決案	類 別	主計
提案人	鹿港鎮長 許志宏		
案 由	本鎮 112 年度總預算案，提請審議。		
說 明	<p>一、本鎮 112 年度總預算案業經籌編完竣，檢附 112 年度總預算案。</p> <p>二、依據地方制度法第 37 條第 1 項第 2 款之規定，提請貴會審議。</p>		
大會決議	照原案通過。		
執行經過情形	<p>一、依大會決議辦理。</p> <p>二、本案於 111 年 11 月 22 日以鹿鎮主字第 1110029435 號及第 1110029435A 號分別函送 112 年度總預算予彰化縣政府及審計部臺灣省彰化縣審計室，並公告之。</p>		
備 考			

彰化縣鹿港鎮民代表會第 21 屆第 8 次定期會議決案執行情形報告表

決議案編號	鎮公所提議第 2 號議決案	類 別	社會
提 案 人	鹿港鎮長 許志宏		
案 由	為修正「彰化縣鹿港鎮三節敬老禮金發放自治條例」案，提請審議。		
說 明	<p>一、為表達對長者關懷及敬重美意，修正增加發放節日，爰擬具彰化縣鹿港鎮三節敬老禮金發放自治條例第一條、第二條修正草案，並修正名稱為彰化縣鹿港鎮敬老禮金發放自治條例，其修正重點如下：</p> <p>(一) 修正本自治條例名稱。</p> <p>(二) 因應發放節日增加，刪除年度三節敘述。(修正條文第一條)</p> <p>(三) 修正增加發放節日秋節及死亡者得領取敬老禮金規定。(修正條文第二條)</p> <p>二、檢附彰化縣鹿港鎮三節敬老禮金發放自治條例修正草案總說明、修正草案對照表及修正草案條文各 1 份。</p>		
大會決議	照原案通過。		
執行經過情形	本案業於 111 年 11 月 9 日鹿鎮社字第 1110028278 號公告，並經彰化縣政府 111 年 11 月 22 日府社長青字第 1110451355 號函同意備查。		
備 考			



彰化縣鹿港鎮民代表會第 21 屆第 8 次定期會議決案執行情形報告表

決議案編號	鎮公所提議第 3 號議決案	類 別	社會
提 案 人	鹿港鎮長 許志宏		
案 由	為修正「彰化縣鹿港鎮婦女生育津貼發放自治條例」案，提請審議。		
說 明	<p>一、為落實婦女福利政策，肯定婦女對社會的貢獻，鼓勵本鎮生育率，爰擬具彰化縣鹿港鎮婦女生育津貼發放自治條例第二條、第三條、第七條修正草案，其修正重點如下：</p> <p>(一) 修正發放資格條件：明定 112 年 1 月 1 日(含)後出生之新生兒為適用對象。</p> <p>(二) 修正發放金額：每名新生兒發放六千六百元調增至八千元整。(修正條文第三條)</p> <p>(三) 明定修正條文自一百十二年一月一日施行。(修正條文第七條)</p> <p>二、檢附彰化縣鹿港鎮婦女生育津貼發放自治條例修正草案總說明、修正草案對照表及修正草案條文各 1 份。</p>		
大會決議	照原案通過。		
執行經過情形	本案業於 111 年 11 月 10 日鹿鎮社字第 1110028373 號公告，並經彰化縣政府 111 年 11 月 22 日府社婦民字第 1110443428 號函同意備查。		
備 考			



## 彰化縣鹿港鎮民代表會第 21 屆第 20 次臨時會議決案執行情形報告表

決議案編號	鎮公所提議第 1 號議決案	類別	公管
提案人	鹿港鎮長 許志宏		
案由	為修正「彰化縣鹿港鎮文武廟暨鹿港街長宿舍場地使用管理自治條例」案，提請審議。		
說明	<p>一、因鹿港街長宿舍(前名鹿港鎮史館)已訂立「彰化縣鹿港鎮史館場地使用管理規則」，爰擬具彰化縣鹿港鎮文武廟暨鹿港街長宿舍場地使用管理自治條例第二條、附件修正草案，並修正名稱為彰化縣鹿港鎮文武廟場地使用管理自治條例，其修正重點如下：</p> <p>(一) 修正本自治條例名稱。</p> <p>(二) 鹿港街長宿舍(前名鹿港鎮史館)已訂立「彰化縣鹿港鎮史館場地使用管理規則」，故從本自治條例所稱場地範圍刪除。(修正條文第二條)</p> <p>(三) 修正附件場地租用收費一覽表，刪除鹿港街長宿舍場地租用收費內容(修正條文附件)。</p> <p>二、檢附本修正草案總說明、修正草案條文對照表及修正草案條文各 1 份。</p>		
大會決議	照原案通過。		
執行經過情形	<p>一、本案已於 111 年 12 月 20 日提送彰化縣政府備查，並函文全國各縣市鄉鎮區公所協助公告周知。</p> <p>二、彰化縣政府於 111 年 12 月 22 日府授文資字第 1110499498 號函同意備查。</p>		
備考			

彰化縣鹿港鎮民代表會第 22 屆第 1、2 次臨時會議決案執行情形報告表

決議案編號	鎮公所提議第 1 號議決案	類別	工程
提案人	鹿港鎮長 許志宏		
案由	有關本鎮辦理「112 年度鹿港鎮路平專案常溫瀝青混凝土採購計畫」補助款納入預算案，提請同意墊付，並俟 112 年度追加預算或 113 年度預算歸墊轉正，提請審議。		
說明	<p>一、依據彰化縣政府 112 年 1 月 7 日府工養字第 1120005008 號核定補助函辦理。</p> <p>二、「112 年度鹿港鎮路平專案常溫瀝青混凝土採購計畫」總計畫經費 30 萬元整，縣府補助款 30 萬元整(100%)。</p> <p>三、另依「各機關單位預算執行要點」第 44 點第 4 款規定辦理。</p>		
大會決議	照原案通過。		
執行經過情形	本案已於 112 年 3 月 23 日開標，刻正辦理決標及契約訂定作業中。		
備考			

彰化縣鹿港鎮民代表會第 22 屆第 1、2 次臨時會議決案執行情形報告表

決議案編號	鎮公所提議第 2 號議決案	類 別	建設觀光
提 案 人	鹿港鎮長 許志宏		
案 由	有關彰化縣政府補助本所辦理「鹿港鎮文物館及展示空間新建工程」委託規劃設計監造服務案，核定補助金額新台幣 200 萬元整，提請同意墊付，並俟 112 年度追加(減)預算或 113 年度預算編列轉正，提請審議。		
說 明	<p>一、依據彰化縣政府 111 年 12 月 30 日府授文演字第 1110511989 號函辦理。</p> <p>二、另依「各機關單位預算執行要點」第 44 點第 4 款規定辦理。</p>		
大會決議	照原案通過。		
執行經過情形	已納入本案工程規劃設計，後續依工程進度辦理核銷。		
備 考			

## 彰化縣鹿港鎮民代表會第 22 屆第 1、2 次臨時會議決案執行情形報告表

決議案編號	鎮公所提議第 3 號議決案	類 別	清潔
提 案 人	鹿港鎮長 許志宏		
案 由	有關行政院環境保護署補助「112 年度資收關懷計畫」案，核定金額新臺幣 49 萬 336 元整；彰化縣環境保護局「111 年度彰化縣推動執行機關加強辦理資源回收工作績效考核暨獎勵計畫」案，核定獎勵金新臺幣 5 萬元整；綜上合計金額為 54 萬 336 元整，擬提請代表會同意墊付，俟編列 112 年度追加預算或 113 年度預算歸墊轉正，提請審議。		
說 明	一、依據彰化縣環境保護局 112 年 1 月 9 日彰環工字第 1120001507 號暨 112 年 1 月 12 日彰環工字第 1120002208 號函辦理。 二、另依「各機關單位預算執行要點」第 44 點第 4 款規定辦理。		
大會決議	照原案通過。		
執行經過情形	兩案依大會決議執行中。		
備 考			

彰化縣鹿港鎮民代表會第 22 屆第 1、2 次臨時會議決案執行情形報告表			
決議案編號	鎮公所提議第 4 號議決案	類 別	工 程
提 案 人	鹿港鎮長 許志宏		
案 由	有關本鎮辦理「協助彰化縣鹿港鎮公所 111 年度輸變電促協金(施工中)-彰工升壓站新建工程(開工)」補助款納入預算案，提請同意墊付，並俟 112 年度追加預算或 113 年度預算歸墊轉正，提請審議。		
說 明	<p>一、依據台灣電力股份有限公司輸變電工程處中區施工處 112 年 1 月 10 日中區字第 1113515540 號補助函辦理。</p> <p>二、台電協助彰化縣鹿港鎮公所 111 年度輸變電促協金(施工中)-彰工升壓站新建工程(開工)總計畫經費 2,500 萬元整，台電補助款 2,500 萬元整(100%)。</p> <p>三、另依「各機關單位預算執行要點」第 44 點第 4 款規定辦理。</p>		
大會決議	<p>擱置(保留)。</p> <p>附帶意見：建請鎮公所於擬定促協金之運用範圍後再行審議。</p>		
執行經過情形	本案已彙整相關資料，後續將另函請代表會同意墊付。		
備 考			

彰化縣鹿港鎮民代表會第 22 屆第 1、2 次臨時會議決案執行情形報告表

決議案編號	鎮公所提議第 5 號議決案	類 別	建設觀光
提 案 人	鹿港鎮長 許志宏		
案 由	有關彰化縣政府補助本所辦理「鹿港鎮文物館及展示空間新建工程」計畫案，核定補助金額新台幣 1,000 萬元整，提請同意墊付，並俟 112 年度追加(減)預算或 113 年度預算編列轉正，提請審議。		
說 明	<p>一、依據彰化縣政府 112 年 1 月 18 日府授文演字第 1120020276 號函辦理。</p> <p>二、另依「各機關單位預算執行要點」第 44 點第 4 款規定辦理。</p>		
大會決議	照原案通過。		
執行經過情形	<p>一、依據彰化縣政府 112 年 1 月 18 日府授文演字第 1120020276 號函辦理。</p> <p>二、另依「各機關單位預算執行要點」第 44 點第 4 款規定辦理。</p>		
備 考			



彰化縣鹿港鎮民代表會第 22 屆第 1、2 次臨時會議決案執行情形報告表			
案 號	代表臨時動議提案第 1 號 議決案	類 別	議事
動 議 人	何麗觀	連 署 人	許富足、施義成、潘順良、 施瑞隆、施信任、王麗雯、 王建斌、張雅晴、林獻章、 謝孟釗、張愉婕、許哲葦
案 由	為本會休會期間有關上級補助款，公所函請同意墊付案授權主席得先行同意，以利時效，提請大會公決。		
說 明	<p>一、鑑於規定年度本會會期有限，有關補助款待決緊急事項，恐因籌備會議耗時耽誤緩不濟急，為爭取時效，便利公所辦理各有關執行事宜，爰例授權主席對公所函請准予同意補助款墊付案得先行同意辦理。</p> <p>二、主席行使同意之墊付案請副知各代表知悉，亦請公所依程序送大會追認。</p>		
大會決議	照原案通過。		
執行經過 情 形	鹿港鎮民代表會主政。		
備 考			

## 鎮長施政報告

王主席、潘副主席、各位代表女士、先生們，大家好：

志宏首先恭喜各位順利當選貴會第 22 屆鎮民代表，今日欣逢貴會第 22 屆第 1 次定期會開議，志宏率領公所團隊向各位代表先進，提出施政報告與未來鎮政推動規劃，在此懇請各位代表先進能給予公所團隊指導，提供寶貴的意見。

志宏回想在疫情期間，有賴於貴會支持與公所團隊努力下，大幅降低疫情對於本鎮的衝擊與影響，充分展現出鹿港人的堅忍毅力與韌性；如今終於揮別疫情，在此志宏特別感謝主席、副主席及各位代表先進，對於公所推動相關防疫措施給予的協助。

舉辦超過 40 年的「鹿港國際龍舟錦標賽」，已經連續 2 年因疫情影響而停辦，今年將於 6 月 22 日~24 日恢復辦理「鹿港慶端陽系列活動-國際龍舟錦標賽」，公所也同步推出今年的「鹿港四季紅-夏鬧端陽系列活動」，活動規劃包含有兒童樂園、主題市集、古代香料鋪體驗、DIY 活動等等，在縣府與公所協力辦理各項端午民俗活動下，預期吸引更多遊客造訪鹿港，帶來觀光商機進而擴增鹿港的能見度。

在基礎建設方面，縣道 144 與縣道 142 聯絡道路已經竣工驗收，因考慮較多面向的交通號誌設置，目前已和縣府交通處、鹿港分局等單位共同協調，有望於 4 月底至 5 月初開放通車；「鹿港



鎮第五公墓禮廳及靈堂新建工程」也預定於 6 月竣工；其餘如道路刨鋪、排水改善等工程均按期履約中；在文化建設方面，「公會堂修復及再利用工程」已於 3 月開始施作；另外，鹿港溪畔的「鹿港鎮文物館」預定於 5 月進行工程招標，公所團隊將定期追蹤各項工程進度與質量，以維持應有的建設品質。

每年的 5 月及 6 月是公所防汛重點工作期間，本所除更新部分監視系統外，也加入中央與民間天氣群組，透過群組訊息發布，來了解降雨分佈情形，並即時開啟抽水站，在豪雨鋒面通過期間，工程隊與專業廠商定時監看並巡視各抽水站水位，亦編排夜間聯繫人員負責聯繫各抽水站窗口，以避免夜間降雨過大而產生的排水未及等問題。

志宏與公所團隊致力於鹿港的均衡發展、為鄉親們謀求最大福利，齊心打造鹿港成為友善宜居、安和樂利的城市。謹此報告並請各位代表先進多多指導，最後敬祝大會圓滿成功，各位代表女士、先生身體健康、萬事如意，謝謝大家。

## 各課室工作報告

### 民政課

- 一、自治行政：公職人員選舉。
- 二、村里業務。
- 三、調解業務及法律諮詢服務：
  - (一)調解行政業務。
  - (二)法律諮詢業務。
- 四、地政：
  - (一)耕地三七五租約。
  - (二)公地放領。
  - (三)耕地租佃調解。
  - (四)測量與地價。
- 五、宗教禮俗：
  - (一)改善禮俗。
  - (二)寺廟管理。
  - (三)祭祀公業。
- 六、教育：
  - (一)強迫入學委員會召開。
  - (二)兒童節慶祝獎勵事項。
  - (三)優秀畢業生獎勵事項。
  - (四)各學校獎補助事項。
  - (五)強迫入學各項報表彙報。
- 七、體育：
  - (一)鎮運動會。
  - (二)縣運動會。
  - (三)各項體育活動。
- 八、民防：
  - (一)民防組織。
  - (二)防護工作、防災應變救護、春安工作。
  - (三)災害應變中心成立運作連繫。
- 九、兵役：
  - (一)提供正確役政資訊，在公正、公平、公開原則下，使役男欣然接受兵役義務，貫徹兵役行政。
  - (二)辦理徵兵便民服務工作，確保役男權益。
  - (三)跨越便民服務，開創勤務新作為，維護軍人權益，辦理貧困徵屬生活扶助，照顧一般徵屬生活，使義務役在營軍人無後顧之憂，達到役男專心、徵屬放心之目的。
  - (四)辦理本鎮役男徵兵體檢。
  - (五)辦理 83-93 年次役男各軍種、籤號抽籤工作。
  - (六)辦理役男徵集入營。
  - (七)後備軍人管理工作，辦理後備軍人歸鄉報到及緩召申請。

## 彰化縣鹿港鎮公所民政課(111年10月至112年3月)工作報告

年 月	工 作 項 目	工 作 內 容
111年10月	一、兵役業務	(一) 徵集替代役入營： 辦理替代役徵集入營共4人。
		(二) 徵集常備兵入營： 依據縣府徵兵配賦表辦理徵集，陸軍39人、補充兵4人、海艦2人。
		(三) 辦理役男體檢： 通知役男體檢計7人。
111年11月		(一) 徵集替代役入營： 辦理替代役徵集入營共0人。
		(二) 徵集常備兵入營： 依據縣府徵兵配賦表辦理徵集，陸軍12人、補充兵12人、空軍1人、陸戰隊2人。
	(三) 辦理役男體檢： 通知役男體檢計9人。	
111年12月	(一) 徵集替代役入營： 辦理替代役徵集入營共2人。	
	(二) 徵集常備兵入營： 依據縣府徵兵配賦表辦理徵集，陸軍42人、補充兵12人、海艦2人、空軍2人、陸戰隊5人。	
	(三) 辦理役男體檢： 通知役男體檢計242人。	
112年1月	(一) 徵集替代役入營： 辦理替代役徵集入營共0人。	
	(二) 徵集常備兵入營： 依據縣府徵兵配賦表辦理徵集，陸軍12人。	
	(三) 辦理役男體檢： 通知役男體檢計167人。	
	(四) 抽籤： 辦理役男抽籤共27人。	
112年2月	(一) 徵集替代役入營： 辦理替代役徵集入營共3人。	
	(二) 徵集常備兵入營：	

## 彰化縣鹿港鎮公所民政課(111年10月至112年3月)工作報告

年 月	工 作 項 目	工 作 內 容
112年3月		<p>依據縣府徵兵配賦表辦理徵集，陸軍 42 人、補充兵 4 人、海艦 3 人、陸戰隊 1 人。</p> <p>(三) 辦理役男體檢： 通知役男體檢計 2 人。</p> <p>(一) 徵集替代役入營： 辦理一般替代役徵集入營共 3 人。</p> <p>(二) 徵集常備兵入營： 依據縣府徵兵配賦表辦理徵集，陸軍 18 人、補充兵 4 人、海艦 1 人、空軍 1 人、陸戰隊 1 人。</p> <p>(三) 辦理役男體檢： 通知役男體檢計 2 人。</p> <p>(四) 抽籤： 辦理役男抽籤共 231 人。</p>
111年10月 至 112年3月	二、調解業務	<p>(一) 調解結案件數</p> <p>111年10月份成立 70 件，不成立 0 件。 111年11月份成立 82 件，不成立 0 件。 111年12月份成立 84 件，不成立 28 件。 112年01月份成立 61 件，不成立 0 件。 112年02月份成立 65 件，不成立 0 件。 112年03月份成立 78 件，不成立 5 件。</p> <p>(二) 調解進行場次</p> <p>111年10月份調解進行場次：104 場。 111年11月份調解進行場次：111 場。 111年12月份調解進行場次：127 場。 112年01月份調解進行場次：74 場。 112年02月份調解進行場次：90 場。 112年03月份調解進行場次：105 場。</p> <p>(三) 法律諮詢件數</p> <p>111年10月份律師諮詢件數：27 件。 111年11月份律師諮詢件數：41 件。 111年12月份律師諮詢件數：34 件。 112年01月份律師諮詢件數：27 件。 112年02月份律師諮詢件數：32 件。 112年03月份律師諮詢件數：40 件。</p>

## 彰化縣鹿港鎮公所民政課(111年10月至112年3月)工作報告

年 月	工 作 項 目	工 作 內 容
111年10月 至 112年3月	三、村里業務	<p>(一) 辦理里長健檢補助 2 件、保險費補助 31 件。</p> <p>(二) 每月請領里長事務費共 6 件。</p> <p>(三) 辦理鄰長更換遴選業務共 12 件。</p> <p>(四) 辦理里鄰長健保業務：健保人數 199 人、眷屬人數 110 人、加保件數 7 件、退保件數 8 件。</p> <p>(五) 提報鄰長死亡慰問金 7 件。</p> <p>(六) 辦理里幹事加油事宜：里幹事 14 人。</p> <p>(七) 辦理小型村里建設-縣府補助，送審 2 件。</p> <p>(八) 辦理小型村里建設-本所預算，核定並辦理 9 件。</p>
	四、寺廟	<p>(一) 輔導寺廟召開信徒大會，會議記錄暨相關資料文件審核後轉陳縣府共 22 件。</p> <p>(二) 輔導寺廟辦理寺廟登記。</p> <p>(三) 寺廟相關法令函釋、環保祭祀措施轉知寺廟配合辦理、有關政府及民間舉辦活動訊息通知寺廟。</p> <p>(四) 配合縣府辦理本鎮各寺廟於防疫期間，落實防疫措施規範，加強宣導及勸導民眾參加大型集會活動採全程配戴口罩避免群聚感染。</p>
	五、祭祀公業	<p>(一) 受理祭祀公業派下全員證明書申請核發、補正審理共 1 件。</p> <p>(二) 祭祀公業派下現員變動申報、管理人及規約備查共 0 件。</p> <p>(三) 祭祀公業陳情案 0 件、訴願案 0 件。</p> <p>(四) 神明會管理人及委員改選、會員變動申報、補正 1 件。</p> <p>(五) 配合縣府、彰化縣地方稅務局、鹿港地政事務所查復祭祀公業申報情形。</p>
	六、禮俗文獻	純化禮俗觀念宣導。
	七、代表會	代表會之臨時會、定期會提案彙整。

## 彰化縣鹿港鎮公所民政課(111年10月至112年3月)工作報告

年 月	工 作 項 目	工 作 內 容
111年10月 至 112年3月	八、地政業務	<p>(一) 辦理地政事務所或其他縣府、鄉鎮市公所代貼公告。</p> <p>(二) 辦理地方法院囑查有無三七五租約情事及回函。</p> <p>(三) 辦理農業課之農用證明核發及農業設施容許申請之審查。</p> <p>(四) 辦理縣府通報違反非都市計劃管制使用規則之查報。</p> <p>(五) 受理三七五租約變更登記3件、終止登記6件、租約註銷1件。</p> <p>(六) 辦理三七五租約清查出租人變更，並通知申請會同名義變更，未提出申請則由公所逕行變更登記工作。</p> <p>(七) 辦理內政部變異點網路通報查報工作。</p> <p>(八) 辦理租佃爭議調解案件1件。</p> <p>(九) 辦理三七五租約109年底續訂租約事宜。</p>
	九、民防	<p>(一) 每月辦理 EMIC(應變管理資訊雲端服務)測試演練、VVLink 視訊會議系統連線測試、手持式衛星電話測試。</p> <p>(二) 每月參加「彰化縣災害防救深耕第3期計畫」專項會議及三方會議。</p> <p>(三) 彙整111年10月至112年3月防救災緊急通訊系統站台設備書面資料。</p> <p>(四) 參加防災業務人員講習、EMIC 疏散撤離人數之統計及通報機制講習。</p>
	十、體育業務	各項體育活動。
	十一、教育業務	<p>(一) 辦理112年度慶祝兒童節紀念品採購標案。</p> <p>(二) 辦理112年國小新生入學通知單製作事宜。</p> <p>(三) 辦理國中、小學中輟生復學案件。</p> <p>(四) 辦理本鎮國民小學經濟弱勢家庭中高年級學生課後照顧計畫乙案。</p>



## 財政課

- 一、編列 111 年度歲入決算及 112 年度歲入預算與辦理各項歲入款解繳事宜。
- 二、辦理 111 年度下半年鎮有基地地租及補償金、鎮有耕地佃租開徵、催納事宜。
- 三、辦理 111 年度地價稅開徵，自 111 年 11 月 1 日開徵，滯納期間為 12 月 1 日-12 月 31 日，為期 2 個月，提供民眾補發地價稅繳款書。
- 四、受理契稅申報並辦理核定、開徵、銷號等稽徵業務。
- 五、協助一般地價稅適用自用住宅、工業用地稅率及房屋稅適用住家用稅率減免案件之申請。
- 六、協助調查本鎮轄內娛樂稅新開業、復業、歇業、轉讓、異動商號資料，轉發娛樂稅單。
- 七、配合彰化縣地方稅務局辦理遠端視訊服務。
- 八、配合法務部行政執行署彰化行政執行處執行欠稅案件。
- 九、辦理各項單照之開立、出納、保管、登記、稽核事宜。
- 十、辦公庫業務及聯繫作業。

## 彰化縣鹿港鎮公所財政課(111年10月至112年3月)工作報告

年 月	工 作 項 目	工 作 內 容
111年10月	一、稽徵機會稅	<p>本月份稽徵機會稅查定數如下：</p> <p>(一)契 稅：63萬7,436元。</p> <p>(二)娛樂稅：30萬6,794元。</p> <p>(三)遺產稅：1,082萬9,772元。</p> <p>(四)贈與稅：3萬4,169元。</p>
	二、視訊服務	配合彰化縣地方稅務局辦理遠端視訊服務案件計377件。
111年11月	一、稽徵機會稅	<p>本月份稽徵機會稅查定數如下：</p> <p>(一)契 稅：117萬9,337元。</p> <p>(二)娛樂稅：31萬3,188元。</p> <p>(三)遺產稅：291萬2,050元。</p> <p>(四)贈與稅：14萬8,312元。</p>
	二、視訊服務	配合彰化縣地方稅務局辦理遠端視訊服務案件計179件。
	三、地價稅業務	111年度地價稅自11月1日開徵，辦理民眾補發地價稅繳款書。
111年12月	一、稽徵機會稅	<p>本月份稽徵機會稅查定數如下：</p> <p>(一)契 稅：212萬4,173元。</p> <p>(二)娛樂稅：31萬2,901元。</p> <p>(三)遺產稅：1,021萬9,585元。</p> <p>(四)贈與稅：32萬3,290元。</p>
	二、視訊服務	配合彰化縣地方稅務局辦理遠端視訊服務案件計266件。
	三、地價稅單補發	111年度地價稅滯納期間補發地價稅繳款書。
112年1月	一、稽徵機會稅	<p>本月份稽徵機會稅查定數如下：</p> <p>(一)契 稅：100萬1,346元。</p> <p>(二)娛樂稅：30萬5,470元。</p> <p>(三)遺產稅：749萬4,507元。</p> <p>(四)贈與稅：20萬9,963元。</p>



## 彰化縣鹿港鎮公所財政課(111年10月至112年3月)工作報告

年 月	工 作 項 目	工 作 內 容
112 年 2 月	二、視訊服務	配合彰化縣地方稅務局辦理遠端視訊服務案件計208件。
	三、公有基地租金徵收	(一) 鎮有基地地租 2 萬 9,391 元。 (二) 鎮有基地使用補償金 2 萬 4,939 元。 (三) 鎮有耕地佃租 14 萬 8,813 元。
	一、稽徵機會稅	本月份稽徵機會稅查定數如下： (一) 契 稅：364 萬 941 元。 (二) 娛樂稅：30 萬 4,274 元。 (三) 遺產稅：277 萬 676 元。 (四) 贈與稅：434 萬 2,553 元。
112 年 3 月	二、視訊服務	配合彰化縣地方稅務局辦理遠端視訊服務案件計281件。
	一、稽徵機會稅	本月份稽徵機會稅查定數如下： (一) 契 稅：83 萬 6,950 元。 (二) 娛樂稅：31 萬 2,865 元。 (三) 遺產稅：11 萬 1,150 元。 (四) 贈與稅：55 萬 2,060 元。
	二、視訊服務	配合彰化縣地方稅務局辦理遠端視訊服務案件計252件。

# 建設觀光課

## 一、城鄉風貌規劃與工程

- (一) (前瞻)彰化縣鹿港鎮彰鹿路八段等道路品質提升計劃
- (二) 彰化縣鹿港鎮既設資源回收貯存場優化計畫★規劃設計案
- (三) 鹿港鎮既設資源回收貯存場優化計畫工程★監造案
- (四) 鹿港鎮既設資源回收貯存場優化計畫工程★工程案
- (五) 彰化縣鹿港鎮既設資源回收貯存場優化計畫★組合屋
- (六) 第五公墓禮廳及靈堂新建工程
- (七) 鹿港鎮籃球場及鹿港鎮網球場(館)改善工程
- (八) 110 年鹿港鎮建築工程規劃設計及監造技術服務開口契約
- (九) (前瞻)彰化縣鹿港鎮建國路、自由路 329 巷及周邊廟埕空間人本環境改善委託規劃設計服務。
- (十) 縣道 144 線與縣道 142 線聯絡道新建工程
- (十一) 111 年鹿港鎮建築工程規劃設計及監造技術服務案開口契約
- (十二) 清潔隊轉運站外牆防水處理暨窗框修繕工程
- (十三) 鹿港鎮圖書藝文中心外牆整修工程
- (十四) 鹿港鎮文物館及展示空間新建工程」委託規劃設計監造服務案
- (十五) 體育場看臺建築物補強修繕
- (十六) 公會堂修復及再利用工程
- (十七) 彰化縣歷史建築「鹿港街長宿舍」修復及再利用之規劃設計
- (十八) 古蹟保存區木構造建築現況檢測及保存維護工作(白蟻防治)
- (十九) 第五公墓室內裝修與景觀工程委託技術服務案
- (二十) 「台 61 線鹿港崙尾段高架橋下方閒置空間規劃設置簡易救災裝備集中管理區」及「聖安宮旁地坪改善工程
- (二十一) 112 年鹿港建築工程及景規劃設計及監造術服務採購案
- (二十二) 第五公墓華嚴堂神主牌位及納骨櫃位委託規劃設計及監造案
- (二十三) 鹿港鎮立體育場附設沙坑遊戲區改善工程
- (二十四) 鹿港鎮杉行街光環境佈置統包工程 3
- (二十五) 體育場夜間光環境營造可行性評估
- (二十六) 山崙公園鋪面整修工程
- (二十七) 鹿港鎮觀光路牌指標系統改善工程
- (二十八) 海明街道路擴寬工程
- (二十九) 新厝社區活動中心新建工程委託規劃設計暨監造技術服務

## 二、建築管理

- (一) 核發建築執照。
- (二) 核發使用執照。
- (三) 補發使用執照。
- (四) 都市計畫土地使用分區證明。
- (五) 違章建築查報。

- (六) 法定空地查詢。
- (七) 建築線指定。
- (八) 公寓大廈組織報備證明。

### 三、工商發展

- (一) 辦理輔導縣內納管業者改善計畫申請代填

## 彰化縣鹿港鎮公所建設觀光課(111年10月至112年3月)工作報告

年 月	工 作 項 目	工 作 內 容
111年10月 至 112年3月	一、城鄉風貌規劃 與工程	<p>(一) (前瞻)彰化縣鹿港鎮彰鹿路八段等道路品質提升計劃-審計糾正，辦理重新結算中。</p> <p>(二) 彰化縣鹿港鎮既設資源回收貯存場優化計畫 ★規劃設計案-111/9/20 第一批部分驗收合格，俟檢討設計疏失責任完成及辦理第二批部分驗收後，給付剩餘之 10%契約價金，並結案。</p> <p>(三) 鹿港鎮既設資源回收貯存場優化計畫工程 ★監造案-112/3/23 驗收合格，俟補助款撥入本所公庫後，支付監造費，並結案。</p> <p>(四) 鹿港鎮既設資源回收貯存場優化計畫工程 ★工程案-112/1/9 及 3/10 分批驗收合格，俟補助款撥入本所公庫後，支付剩餘應付款，並結案。</p> <p>(五) 彰化縣鹿港鎮既設資源回收貯存場優化計畫 ★組合屋-工進中，預定 112/4/14 完工。</p> <p>(六) 第五公墓禮廳及靈堂新建工程 -112/2/20 簽辦第二次變更設計，3/10 第三次估驗計價。</p> <p>(七) 鹿港鎮籃球場及鹿港鎮網球場(館)改善工程 -111年12月結案。</p> <p>(八) 110年鹿港鎮建築工程規劃設計及監造技術服務開口契約-111年12月結案。</p> <p>(九) (前瞻)彰化縣鹿港鎮建國路、自由路329巷及周邊廟埕空間人本環境改善委託規劃設計服務-112/3/15 複驗通過。</p> <p>(十) 縣道 144 線與縣道 142 線聯絡道新建工程 -112/1/19 竣工，3/21 會同鹿港分局及縣府相關單位確認道路開放號誌等設施，請顧問公司 2 週內提改善方案，再邀集相關單位確認。</p> <p>(十一) 111年鹿港鎮建築工程規劃設計及監造技術服務案開口契約 -委設 3 案工進中。</p> <p>(十二) 清潔隊轉運站外牆防水處理暨窗框修繕工程 -111年12月結案。</p> <p>(十三) 鹿港鎮圖書藝文中心外牆整修工程 -111年12月結案。</p>

## 彰化縣鹿港鎮公所建設觀光課(111年10月至112年3月)工作報告

年 月	工 作 項 目	工 作 內 容
111年10月 至 112年3月		<p>(十四) 鹿港鎮文物館及展示空間新建工程」委託規劃設計監造服務案 -3/23 召開細部設計審查，請事務所 4/7 提送修正後文件(刻正確認修改資料中)。</p> <p>(十五) 體育場看臺建築物補強修繕 -112年2月核銷，已結案。</p> <p>(十六) 公會堂修復及再利用工程 -112/3/10 申報開工，截至 3/26 止預定進度 2.01%、實際進度 2.01%，進度無落後，目前施工廠商辦理現況調查及備料中。</p> <p>(十七) 彰化縣歷史建築「鹿港街長宿舍」修復及再利用之規劃設計 -目前基本設計規劃設計中，預計 112/4/6 前提送。</p> <p>(十八) 古蹟保存區木構造建築現況檢測及保存維護工作(白蟻防治) -112/1/16 第一期審查通過，目前第二期進行中。</p> <p>(十九) 第五公墓室內裝修與景觀工程委託技術服務案-112/3/20 提送工程預算書圖，預計 4/10 細部設計審查會。</p> <p>(二十) 「台 61 線鹿港崙尾段高架橋下方閒置空間規劃設置簡易救災裝備集中管理區」及「聖安宮旁地坪改善工程 -112/3/27 復工。</p> <p>(二十一) 112 年鹿港建築工程及景規劃設計及監造技術服務採購案 -112/3/14 決標。</p> <p>(二十二) 第五公墓華嚴堂神主牌位及納骨櫃位委託規劃設計及監造案 -112/3/21 開標，3/29 評選。</p> <p>(二十三) 鹿港鎮立體育場附設沙坑遊戲區改善工程 -目前施工中，截至 112 年 3 月 26 日止預定進度：11.9%、實際進度：10.13%，落後：1.77%，主要落後原因：雨天無法施作。</p> <p>(二十四) 鹿港鎮杉行街光環境佈置統包工程 -辦理燈具調整報價簽呈中。</p>





# 工程隊

## 一、開口契約

### 111 年度

- (一) 111 年度鹿港鎮公所監視器維修保養設置。
- (二) 111 年鹿港鎮路平專案(第二標)。
- (三) 111 年鹿港鎮路面坑洞修繕工程開口契約(第二標)。
- (四) 111 年鹿港鎮轄內工程規劃設計及監造技術服務案開口契約(第二標)。
- (五) 111 年鹿港鎮轄內溝蓋修復工程(開口契約)第二標。
- (六) 111 年度鹿港鎮轄內小型工程開口契約(第二標)。
- (七) 111 年度鹿港鎮道路挖掘路面修復改善工程開口契約(第三標)。
- (八) 111 年度鹿港鎮疏浚清淤及緊急搶險修(開口契約)。
- (九) 111 年度委辦移動式抽水機安裝操作。
- (十) 111 年度鹿港鎮水門操作維護(開口契約)。
- (十一) 111 年度鹿港鎮抽水站管理維護及操作(開口契約)。
- (十二) 111 年度交通設施開口契約。
- (十三) 111 年度鎮內公用路燈修復工程(開口契約)。
- (十四) 111 年度鹿港鎮寬頻管道維護工程(開口契約)。
- (十五) 111 年度鹿港鎮地磚及指示牌面維護改善開口契約。

### 112 年度

- (一) 112 年度鹿港鎮公所監視器維修保養設置。
- (二) 112 年鹿港鎮路平專案。
- (三) 112 年鹿港鎮路面坑洞修繕工程開口契約。
- (四) 112 年鹿港鎮轄內工程規劃設計及監造技術服務案開口契約。
- (五) 112 年鹿港鎮轄內溝蓋修復工程(開口契約)。
- (六) 112 年度鹿港鎮轄內小型工程開口契約。
- (七) 112 年度鹿港鎮道路挖掘路面修復改善工程開口契約。
- (八) 112 年度鹿港鎮疏浚清淤及緊急搶險修(開口契約)。
- (九) 112 年度委辦移動式抽水機安裝操作。
- (十) 112 年度鹿港鎮水門操作維護(開口契約)。
- (十一) 112 年度鹿港鎮抽水站管理維護及操作(開口契約)。
- (十二) 112 年度交通設施開口契約。
- (十三) 112 年度鎮內公用路燈修復工程(開口契約)。
- (十四) 112 年度鹿港鎮寬頻管道維護工程(開口契約)。

## 二、工程

### (一) 縣府或其他機關代辦案件：

1. 鹿港鎮東崎里打鐵巷排水改善工程。
2. 鹿港鎮崙尾巷 85-5 號前道路改善工程。
3. 鹿港鎮鹿和路一段 21 號前既有側溝改善工程。
4. 草港尾農地重劃區鹿港鎮鹿崙段 1078 地號農路等 7 案。

5. 鹿港鎮頂厝里長安路道路改善工程。
6. 鹿港鎮鹿和路二段 352 巷路面及擋土牆改善工程。
7. 鹿港鎮廖厝巷及埤頭巷 135 號等道路改善工程。
8. 鹿港鎮鹿和路四段 583 巷等道路改善工程。
9. 鹿港鎮頂厝巷路面修復工程。
10. 鹿港鎮自強街等道路改善工程。
11. 鹿港鎮親民路(中山路至復興路段)道路改善工程。
12. 鹿港鎮永安段 3834-1 地號排水溝新建工程。
13. 鹿港鎮鹿草路二段 783 巷周邊道路改善工程。
14. 鹿港鎮平等路等道路改善工程。
15. 鹿港丙幹線雨水下水道暨周邊排水改善工程。
16. 草港尾農地重劃區鹿港鎮鹿崙段 963 地號 3 地號農路改善工程等 4 案。
17. 頂厝農地重劃區鹿港鎮振興段 3155 地號農路改善工程等 4 案。
18. 111 年度頂厝農地重劃區鹿港鎮永安段 1848 等地號農路改善工程。
19. 鹿港鎮頂厝里舊港巷道路改善工程。
20. 鹿港鎮民族路等路面改善工程。
21. 鹿港鎮鹽埕巷臨 3 之 21 號對面道路改善工程。
22. 鹿港鎮內道路改善工程。
23. 鹿港鎮鹿和路二段 537 巷橋梁改建工程。
24. 鹿港鎮鹿和路一段 409 巷道路改善工程。
25. 鹿港鎮頭南里頭庄巷 45 號旁等道路改善工程。
26. 嘉犁農地重劃區鹿港鎮草港段 182 地號農路改善工程
27. 鹿港鎮彰 30 線(台 17 至台 61 線)路燈設置工程。
28. 鹿港鎮詔安巷道路改善工程。
29. 鹿港鎮濱海路崙尾巷路口整平改善工程。
30. 鹿港鎮鹿安段 406 地號農路改善工程。
31. 112 年度鹿港鎮路平專案常溫瀝青混凝土採購計畫。

(二) 本所工程：

1. 鹿港鎮東崎里打鐵巷 18-11 號前道路排水改善工程。
2. 鹿港鎮東崎里富麗二街道路設施改善工程。
3. 鹿港鎮轄內道路及水利設施改善工程。
4. 鹿港鎮鹿草路二段 559 巷道路拓寬改善工程。
5. 鹿港鎮廖厝一號橋等橋梁維修工程。
6. 鹿西路 288 巷(鹿港高中養殖場旁)溝渠及護岸等災害修復工程。
7. 鹿港鎮新盛街地磚工程。
8. 鹿港鎮第一、三選區道路改善工程。
9. 鹿港鎮第二、四選區道路改善工程。



## 彰化縣鹿港鎮公所工程隊(111年10月至112年3月)工作報告

年 月	工 作 項 目	工 作 內 容
111年10月 至 112年3月	<p>一、全區（第一區至第四區）代表、里長、里民以及縣府建議土木道路水利案件處理。</p> <p>二、申請管挖案件審查及核准管控。</p> <p>三、配合審查農業課辦理農業許可-水利部份。</p> <p>四、市區道路人本案件、下水道巡查、寬頻租賃及道路使用費以及防汛業務等。</p> <p>五、彰化縣政府補助工程案件、本所既定工程標案執行及核銷。</p>	<p>道路、交通標誌、路燈、水利溝渠（含清淤）等事項建議案件會勘處理。</p> <p>中華電信、台電、自來水、欣彰等申請管挖案件審查及核准（含路權管控）。</p> <p>配合現場會勘。</p> <p>配合現場會勘及業務執行。</p> <p>工程案件： （一）開口契約 111年度 1. 111年鹿港鎮轄內工程規劃設計及監造技術服務案開口契約(第二標)-均已完成設計,部分案件尚在執行中。 2. 111年鹿港鎮轄內溝蓋修復工程(開口契約)第二標-112年2月9日驗收合格,已完成結案。 3. 111年度鹿港鎮路面坑洞修繕工程開口契約(第二標)-112年3月23日驗收合格,簽辦付款中。 4. 111年度鹿港鎮疏浚清淤及緊急搶險修(開口契約)-112年2月13日驗收合格,已完成結案。</p>

## 彰化縣鹿港鎮公所工程隊(111年10月至112年3月)工作報告

年 月	工 作 項 目	工 作 內 容
111年10月 至 112年3月		<p>5. 111年度委辦移動式抽水機安裝操作-112年2月16日驗收合格，已完成結案。</p> <p>6. 111年度鹿港鎮水門操作維護(開口契約)-112年2月16日驗收合格，已完成結案。</p> <p>7. 111年度鹿港鎮抽水站管理維護及操作(開口契約)-112年3月2日驗收合格，已完成結案。</p> <p>8. 111年度交通設施開口契約-112年1月4日驗收合格，已完成付款結案。</p> <p>9. 111年度道路工程開口契約(第三標)-第1次派工於112年3月14日開工，預計4月27日竣工。</p> <p>10. 111年度鹿港鎮轄內小型工程開口契約(第二標)-第三派於112年2月19日竣工，簽辦結算驗收中。</p> <p>11. 111年度鎮內公用路燈修復工程(開口契約)(第二標)-112年3月29日驗收合格，簽辦付款中。</p> <p>12. 111年度鹿港鎮寬頻管道維護工程(開口契約)-111年12月30日竣工，驗收結案中。</p> <p>13. 111年度鹿港鎮地磚及指示牌面維護改善開口契約：112年3月14日驗收合格，簽辦付款中。</p> <p><b>112年度</b></p> <p>1. 112年度鹿港鎮公所監視器維修保養設置：112年3月6日第一次派工，履約執行中。</p> <p>2. 112年鹿港鎮路平專案：112年1月12日開工，履約執行中。</p> <p>3. 112年鹿港鎮路面坑洞修繕工程開口契約：112年2月8日開工，第一次派工112年3月31日竣工。</p> <p>4. 112年鹿港鎮轄內工程規劃設計及監造技術服務案開口契約：履約執行中。</p> <p>5. 112年鹿港鎮轄內溝蓋修復工程(開口契約)：第一次派工112年3月2日竣工。</p> <p>6. 112年度鹿港鎮轄內小型工程開口契約：第一次派工於112年4月3日開工。</p>

## 彰化縣鹿港鎮公所工程隊(111年10月至112年3月)工作報告

年 月	工 作 項 目	工 作 內 容
111年10月 至 112年3月		<p>7. 112 年度鹿港鎮道路挖掘路面修復改善工程開口契約：於 112 年 3 月 14 日決標，訂立契約中。</p> <p>8. 112 年度鹿港鎮疏浚清淤及緊急搶險修(開口契約)：112 年 3 月 8 日開工，第一次派工預計 4 月 17 日竣工。</p> <p>9. 112 年度委辦移動式抽水機安裝操作：履約執行中。</p> <p>10. 112 年度鹿港鎮水門操作維護(開口契約)履約執行中。</p> <p>11. 112 年度鹿港鎮抽水站管理維護及操作(開口契約)履約執行中。</p> <p>12. 112 年度交通設施開口契約：第三次派工於 112 年 4 月 7 日竣工。</p> <p>13. 112 年度鎮內公用路燈修復工程(開口契約)：第一次派工於 112 年 4 月 7 日竣工。</p> <p>14. 112 年度鹿港鎮寬頻管道維護工程(開口契約)：履約執行中。</p> <p>(二) 縣府或其他代辦案件</p> <p>1. 鹿港鎮東崎里打鐵巷排水改善工程-112 年 3 月 15 日竣工，簽辦結算驗收中。</p> <p>2. 鹿港鎮崙尾巷 85-5 號前道路改善工程-111 年 9 月 10 日驗收合格，已完成付款結案。</p> <p>3. 鹿港鎮鹿和路一段 21 號前既有側溝改善工程：於 112 年 4 月 10 日通知廠商開工。</p> <p>4. 草港尾農地重劃區鹿港鎮鹿崙段 1078 地號農路等 7 案-111 年 11 月 2 日驗收合格，已完成付款結案。</p> <p>5. 鹿港鎮頂厝里長安路道路改善工程-111 年 10 月 28 日驗收合格，已完成付款結案。</p> <p>6. 鹿港鎮鹿和路二段 352 巷路面及擋土牆改善工程-112 年 4 月 2 日開工。</p> <p>7. 鹿港鎮廖厝巷及埤頭巷 135 號等道路改善工程-111 年 12 月 15 日驗收合格，已完成付款結案。</p> <p>8. 鹿港鎮鹿和路四段 583 巷等道路改善工程-112 年 1 月 12 日驗收合格，已完成付款結案。</p> <p>9. 鹿港鎮頂厝巷路面修復工程-112 年 1 月 2 日驗收合格，已完成付款結案。</p>

## 彰化縣鹿港鎮公所工程隊(111年10月至112年3月)工作報告

年 月	工 作 項 目	工 作 內 容
111年10月 至 112年3月		<p>10. 鹿港鎮自強街等道路改善工程-112年1月4日驗收合格，俟縣府撥付款後轉撥付承商。</p> <p>11. 鹿港鎮親民路(中山路至復興路段)道路改善工程-111年11月14日驗收合格，已完成付款結案。</p> <p>12. 鹿港鎮永安段 3834-1 地號排水溝新建工程：111年12月12日驗收合格，已完成付款結案。</p> <p>13. 鹿港鎮鹿草路二段 783 巷周邊道路改善工程-111年11月9日驗收合格，已完成付款結案。</p> <p>14. 鹿港鎮平等路等道路改善工程-於 111 年 12 月 12 日驗收合格，俟縣府撥付款後轉撥付承商。</p> <p>15. 鹿港丙幹線雨水下水道暨周邊排水改善工程(委設)-112年3月28日決標，訂立契約中。</p> <p>16. 草港尾農地重劃區鹿港鎮鹿崙段 963 地號 3 地號農路改善工程等 4 案-112年2月8日驗收合格，俟縣府撥付款後轉撥付承商。</p> <p>17. 頂厝農地重劃區鹿港鎮振興段 3155 地號農路改善工程等 4 案-112年3月15日開工。</p> <p>18. 111 年度頂厝農地重劃區鹿港鎮永安段 1848 等地號農路改善工程-112年3月2日驗收合格，俟縣府撥付款後轉撥付承商。</p> <p>19. 鹿港鎮頂厝里舊港巷道路改善工程-111年12月21日驗收合格，俟縣府撥付款後轉撥付承商。</p> <p>20. 鹿港鎮民族路等路面改善工程-111年12月6日驗收合格，經縣府112年4月10日撥款，簽辦撥付承商。</p> <p>21. 鹿港鎮鹽埕巷臨 3 之 21 號對面道路改善工程：112年3月21日驗收合格，俟縣府撥付款後轉撥付承商。</p> <p>22. 鹿港鎮內道路改善工程：112年3月16日驗收合格，俟縣府撥付款後轉撥付承商。</p> <p>23. 鹿港鎮鹿和路二段 537 巷橋梁改建工程：112年3月15日通知設計作業中。</p> <p>24. 鹿港鎮鹿和路一段 409 巷道路改善工程：112年3月21日決標、4月10日訂約。</p>



## 彰化縣鹿港鎮公所工程隊(111年10月至112年3月)工作報告

年 月	工 作 項 目	工 作 內 容
111年10月 至 112年3月		<p>25. 鹿港鎮頭南里頭庄巷 45 號旁等道路改善工程：112年12月22日驗收合格，已完成付款結案。</p> <p>26. 嘉犁農地重劃區鹿港鎮草港段 182 地號農鹿改善工程：112年4月7日驗收合格，另簽辦向縣府申請撥付。</p> <p>27. 鹿港鎮彰 30 線(台 17 至台 61 線)路燈設置工程：112年3月3日開工。</p> <p>28. 鹿港鎮詔安巷道路改善工程：112年3月3日驗收合格，另簽辦向縣府申請撥付。</p> <p>29. 鹿港鎮濱海路崙尾巷路口整平改善工程：112年1月19日驗收合格，已完成付款結案。</p> <p>30. 鹿港鎮鹿安段 406 地號農鹿改善工程：112年3月21日驗收合格，另簽辦向縣府申請撥付。</p> <p>31. 112年度鹿港鎮路平專案常溫瀝青混凝土採購計畫：112年3月23日開標，訂立契約中。</p> <p>(三) 本所工程</p> <p>1. 鹿港鎮東崎里打鐵巷 18-11 號前道路排水改善工程：112年3月10日驗收合格，簽辦付款作業中。</p> <p>2. 鹿港鎮東崎里富麗二街道路設施改善工程：112年2月10日驗收合格，已完成付款結案。</p> <p>3. 鹿港鎮轄內道路及水利設施改善工程：111年12月5日驗收合格，已完成付款結案。</p> <p>4. 鹿港鎮鹿草路二段 559 巷道路拓寬改善工程：111年12月12日驗收合格，已完成付款結案。</p> <p>5. 鹿港鎮廖厝一號橋等橋梁維修工程：訂於 112年4月12日驗收。</p> <p>6. 鹿西路 288 巷(鹿港高中養殖場旁)溝渠及護岸等災害修復工程：112年4月1日開工。</p> <p>7. 鹿港鎮新盛街地磚工程：112年2月27日竣工，簽辦竣工結算中。</p> <p>8. 鹿港鎮第一、三選區道路改善工程：112年2月15日驗收合格，已完成付款結案。</p> <p>9. 鹿港鎮第二、四選區道路改善工程：112年1月17日驗收合格，已完成付款結案。</p>

# 社會課

## 一、社會救助：

- (一) 辦理低收入戶三節(春節、端午節、中秋節)慰問金，每戶新臺幣壹仟元整。
- (二) 結合社會各界慈善團體、善心人士發放慰問金及民生物資予低收及弱勢家庭。
- (三) 辦理急難救助業務，協助民眾遭遇突發事件致生活陷困，舒解經濟壓力。
- (四) 災害救助協助因災致死、失蹤、重傷及住屋毀損之安遷救助。

## 二、社會福利：

### (一) 老人業務：

中低收入戶老人業務、敬老禮金、敬老眼鏡補助、老人假牙補助、老人乘車卡業務、長青學苑、老人文康中心管理、辦理重陽節鑽石婚及白金婚夫妻敬老祝賀。

### (二) 身心障礙業務：

辦理身心障礙者鑑定表申請、生活補助、輔具補助、身障證明補換發、身障停車證、日間及住宿式照顧費用補助、維生器材用電優惠補助、代收使用牌照稅身心障礙者免稅及退稅輔導單、第五屆公益彩券經銷商第一階段資格審查。

### (三) 婦女業務：

特殊境遇家庭扶助、生育津貼。

### (四) 兒童少年業務：

弱勢兒童及少年生活扶助、弱勢家庭兒少緊急生活補助、育有未滿二歲兒童育兒津貼、二至未滿五歲育兒津貼、5歲至入國民小學前幼兒就學補助、兒童及少年未來教育與發展帳戶。

### (五) 低收入戶及中低收入戶業務：

低收入戶生活補助、公費安養護、房屋修繕、低收入戶第五類全民健保加退保、就學扶助案、低收及中低收入戶傷病醫療看護費用補助。

## 三、社區發展及社會運動：

- (一) 輔導各社區會務行政標準化，推動福利社區化，營造幸福社區。
- (二) 輔導各社區申請上級機關經費補助，促進社區發展。
- (三) 建立社區照顧關懷據點，以在地化之社區照顧，維護長者及弱勢民眾身心健康及生活品質。
- (四) 辦理模範母親、模範父親及績優志工表揚活動。



## 彰化縣鹿港鎮公所社會課(111年10月至112年3月)工作報告

年 月	工 作 項 目	工 作 內 容
111年10月 至 112年3月		<p>(二) 身心障礙業務：</p> <ol style="list-style-type: none"> <li>1. 身心障礙鑑定表申請案 482 件，指定期日換證 195 件。</li> <li>2. 身心障礙生活補助申請案 116 件。</li> <li>3. 身心障礙者輔助器具補助申請 58 件。</li> <li>4. 身心障礙者日間及住宿式照顧費用補助申請 13 件。</li> <li>5. 身心障礙者停車識別證申請 105 件。</li> <li>6. 身心障礙者福利服務新增需求評估項目申請 27 件。</li> <li>7. 受理身障證明遺失補發申請及異動 17 件。</li> <li>8. 居家身心障礙者使用維生器材用電優惠補助 5 件。</li> <li>9. 列冊低收或中低收入戶身心障礙者假牙補助 2 件。</li> <li>10. 受理第五屆公益彩券經銷商第一階段資格審查 256 人。</li> </ol> <p>(三) 婦女業務</p> <ol style="list-style-type: none"> <li>1. 特殊境遇家庭子女生活津貼 86 件。</li> <li>2. 特殊境遇家庭子女教育補助資格認定 58 件。</li> <li>3. 特殊境遇家庭緊急生活扶助 25 件、特殊境遇兒童托育津貼 3 件。</li> <li>4. 辦理婦女生育津貼，加強本所對本鎮婦女照顧，計 343 人。</li> </ol> <p>(四) 兒童少年業務</p> <ol style="list-style-type: none"> <li>1. 弱勢兒童及少年生活扶助申請案 64 件。</li> <li>2. 弱勢家庭兒童及少年緊急生活扶助申請案 8 件。</li> <li>3. 育有未滿二歲兒童育兒津貼申請案 401 件。</li> <li>4. 二至未滿五歲兒童育兒津貼申請案 412 件。</li> <li>5. 兒童及少年未來教育與發展帳戶申請案 0 件。</li> </ol> <p>(五) 低收入戶及中低收入戶業務</p> <ol style="list-style-type: none"> <li>1. 中低收入戶申請案 171 件。</li> <li>2. 低收入戶申請案 152 件。</li> <li>3. 低收入戶公費安養護申請案 12 件。</li> <li>4. 低收入戶房屋修繕補助案 0 件。</li> <li>5. 低收或中低收入戶看護醫療補助申請案 34 件。</li> </ol>



## 彰化縣鹿港鎮公所社會課(111年10月至112年3月)工作報告

年 月	工 作 項 目	工 作 內 容
111年10月 至 112年3月	三、社區發展及社會運動	<p>6. 低收或中低收入戶婦幼營養補助申請案 6 件。</p> <p>7. 以工代賑人員薪資製作及差勤管理。</p> <p>8. 防疫補償申請案 120 件。</p> <p>(一) 社區發展業務：</p> <ol style="list-style-type: none"> <li>1. 彰化縣政府補助各社區發展協會共 71 案，金額 129 萬。</li> <li>2. 本所補助各社區發展協會共 9 案，金額計 18 萬。</li> <li>3. 彰化縣政府補助本鎮社區照顧關懷據點（山崙、南勢、景福、萬興、永順、洋厝、東昇、東崎、山寮）共 9 處，金額計 178 萬。</li> <li>4. 輔導社區發展協會定期召開會員大會、理監事會議。</li> </ol> <p>(二) 社會運動業務：</p> <ol style="list-style-type: none"> <li>1. 受理民間團體補助申請補助經費，登錄於民間團體補(捐)助系統。</li> <li>2. 辦理模範父親、模範母親表揚活動。</li> <li>3. 辦理本所績優志工表揚活動。</li> </ol>

## 農業課

- 一、執行綠色環境給付計畫及其他雜糧生產業務。
- 二、主辦農業天然災害報告及現金救助業務。
- 三、農業機械水利設備及農機使用證明。
- 四、辦理農業機械帶土上路聯合稽查作業。
- 五、農村規劃、農地改革、休閒農場及富麗農漁村等農村社區再生新風貌。
- 六、輔導作物生產、有機農業產銷履歷、秧苗場輔導。
- 七、111年農業勞動力調查。
- 八、農作物病蟲害防治。
- 九、農糧情調查、稻作及甘薯坪割、敏感作物等各項調查作業。
- 十、加強宣導禁止濫伐防風林及行道樹。
- 十一、為活化休耕農地，提高國內木材自給率，降低依賴進口材，同時為促進菇蕈及紙漿產業發展，推行短期經濟林造林計畫。
- 十二、辦理「2023鹿港鎮植樹節-淨零森活親子活動」。
- 十三、植物病蟲害防治「荔枝椿象」、「秋行軍蟲」、「番茄潛旋蛾」及防除外來入侵植物「銀膠菊」。
- 十四、辦理111年度「本所與鹿港鎮農會聯合辦理水稻田肥料、除草劑及殺蟲劑、殺菌劑防治補助計畫」本所同意補助鹿港鎮農會新台幣壹佰萬元整。
- 十五、辦理112年度鹿港鎮行道樹維護計畫。
- 十六、辦理農業用地作農業使用證明書申請核發。
- 十七、農業用地作農業設施容許使用同意書申請核發業務。
- 十八、配合縣府辦理興建農舍農民資格初審及送府會勘。
- 十九、配合台灣電力公司-農業用地用電證明會勘。
- 二十、配合農會農保〈或其他機關〉-農業用地農用會勘。
- 二十一、協助縣府環保單位監測抽驗重金屬汙染農地農作物，辦理受管制污染
- 二十二、農地停耕補償事宜。
- 二十三、受理養殖漁業登記證申請及放養申報。
- 二十四、受理水產養殖設施容許使用證明申請。
- 二十五、漁業統計調查、水產養殖面積及漁業從業人數等12項調查。
- 二十六、畜牧設施動力用電證明、畜牧場現場工作經驗證明申請、自製自用飼料戶申請、畜牧場登記申請、畜牧設施容許申請及變更申請。
- 二十七、宣導養豬禽戶和動物防疫人員施打流感疫苗。
- 二十八、養豬頭數調查工作、畜牧農情調查工作。
- 二十九、執行各項動物防疫工作，並按月報送防疫報表。
- 三十、執行輸入動物後續追蹤。
- 三十一、受理畜牧場聘制獸醫人員合約書。
- 三十二、家禽、家畜疫情訪查。
- 三十三、口蹄疫疫苗配送、施打。
- 三十四、斃死畜禽相關工作調查。
- 三十五、老鼠藥相關業務辦理。

## 彰化縣鹿港鎮公所農業課(111年10月至112年3月)工作報告

年 月	工 作 項 目	工 作 內 容
111年10月 至 112年3月	一、農務	<p>(一) 至農糧情調查作業資訊系統登錄111/112年裡期作農作物種植面積報告並函報縣府。</p> <p>(二) 至農糧情調查作業資訊系統登錄111年2期作第1次及第2次產量報告。</p> <p>(三) 函報農糧署中區分署111年2期稻米單位產量調查作業「稻穀全割、坪割抽樣紀錄表」、「樣本田實測調查紀錄表」、「全割濕穀推算表」。</p> <p>(四) 配合農糧署中區分署、彰化縣政府抽複查111/112年裡期作農情田間調查。</p> <p>(五) 辦理111年2期稻作〈再生稻〉種植情形及面積調查。</p> <p>(六) 至農糧情調查作業資訊系統登錄112年1期稻作初步種植面積並報送農糧署中區分署及縣政府。</p> <p>(七) 至農糧情調查作業資訊系統登錄111年1期稻作實際種植面積並報送農糧署中區分署及縣政府。</p> <p>(八) 填報縣府「112年第1期稻作預估種植面積」。</p> <p>(九) 填報農糧署中區分署「111年第1期稻作種植面積與去年同期比較增減原因分析表」。</p> <p>(十) 辦理111年9-10月乾旱暨112年1月下旬寒流災害(遲發性)硬質玉米救助案,受理10件。</p> <p>(十一) 受理111年度國產有機質肥料推廣計畫、有機及友善耕作農業適用肥料及友善環境農業資材補助作業方式案。</p> <p>(十二) 宣導及輔導社區辦理培根計畫及農村再生計畫。</p> <p>(十三) 辦理新農業機械使用證明核發新證33件;換証31件,註銷3件。</p> <p>(十四) 執行111年「綠色環境給付計畫」耕作措施2轉(契)作、生產環境維護、農業環境基本給付之農地勘查及複查。</p> <p>(十五) 111年度「綠色環境給付計畫」耕作措施1勘查核定農民數為984戶(農業環境基本給付922戶),面積為310.2077公頃(農業環境基本給付面積307.5303公頃),核撥金額為2,736,103元(農業環境基本給付金額</p>

## 彰化縣鹿港鎮公所農業課(111年10月至112年3月)工作報告

年 月	工 作 項 目	工 作 內 容
111年10月 至 112年3月		<p>1,537,838元)。</p> <p>(十六) 111年度「綠色環境給付計畫」耕作措施2 勘查核定農民數為2,705戶(農業環境基本給付472戶)，面積為1,125.053公頃(農業環境基本給付面積168.3133公頃)，核撥金額為46,998,328元(農業環境基本給付金額841,654元)。</p> <p>(十七) 受理112年「綠色環境給付計畫」全年度(耕作措施1、2)申請，農民數為2,737位，受理筆數為7150筆，受理面積共1,147.1819公頃。</p> <p>(十八) 112年耕作措施1申報稻作因缺水影響，自3月16日起至3月31日止受理變更耕作措施案，受理變更申報農民數為18戶，變更申報筆數為33筆(取消申報7筆)，受理變更面積為3.2465公頃。</p> <p>(十九) 執行112年「綠色環境給付計畫」耕作措施1轉(契)作、生產環境維護、農業環境基本給付之農地勘查及複查。</p> <p>(二十) 辦理「農業用地作農業使用證明」申請案件96件。</p> <p>(二十一) 辦理「農業用地作農業設施容許使用」申請案件8件。</p> <p>(二十二) 配合縣府興建農舍農民資格證明初審1件。</p> <p>(二十三) 配合農會農保及他機關-農地農用勘查34件。</p> <p>(二十四) 辦理農業用地用電證明會勘41件。</p> <p>(二十五) 選定112年第1期重金屬高風險汙染農地15件。</p> <p>(二十六) 公告管制和解除本鎮土壤污染控制場址及土壤污染管制區。</p> <p>(二十七) 辦理112年第1期汙染地停耕補償清冊造冊。</p> <p>(二十八) 112年度野鼠防治計劃野鼠毒餌採購及分發。</p> <p>(二十九) 辦理彰化縣鹿港鎮農業機械帶土上路聯合稽查作業。</p>





## 行政課

- 一、採購專業人員之培訓及講習。
- 二、推動資訊電子化。
- 三、改善本所公文文書作業流程。
- 四、辦公環境之維護俾提升同仁有好的工作環境。
- 五、強化並改善本所無障礙設施。
- 六、積極推行新聞發佈及記者會等對外連繫工作。
- 七、加強財產管理。



## 彰化縣鹿港鎮公所行政課(111年10月至112年3月)工作報告

年 月	工 作 項 目	工 作 內 容
111年10月 至 112年3月		<p>辦理公告金額十分之一以上各式採購案件共計66案次(其中公開取得報價單或企劃書32案次,公開招標22案次,限制性招標12案次)。</p>
	三、文書處理	<p>(一)收文共12,146件(其中電子收文7,556件)。                      (二)發文共6,551件(其中電子發文1,216件)。                      (三)寄信20,712件,郵資共計31萬1,808元整。</p>
	四、研考業務	<p>(一)人民申請案件共4,197件。                      (二)人民陳情案件共170件。                      (三)處理民意信箱共91件。                      (四)辦理各課室公文稽催作業,以加強為民服務時效。</p>
	五、檔案業務	<p>(一)現行公文點收共17,541件。                      (二)現行檔案建檔共14,787件。                      (三)公文調閱、調檔共612件。                      (四)111年度檔案已全部裝訂完畢。                      (五)112年檔案目錄彙送作業330卷。                      (六)民眾檔案申請應用9件。                      (七)辦理本所檔案管理人員教育訓練。</p>
	六、資訊業務	<p>(一)辦理本所電腦維護保養。                      (二)維護本所30M光纖網路。                      (三)配合彰化縣政府進行公文管理系統維護。                      (四)本所網站內容資料更新作業。                      (五)辦理資訊安全管控機制(防火牆建置)。                      (六)電腦及周邊設備維護及汰換更新。                      (七)維護本所網路電話系統工程。</p>



## 人事室

### 彰化縣鹿港鎮公所人事室(111年10月至112年3月)工作報告

年月	工作項目	工作內容
111年10月	一、遷調任免	111年10月3日本鎮公園運動場地管理所里幹事黃奕明調任台中市大雅區公所里幹事。
	二、文康活動	111年10月11日由鎮長頒發10月份生日員工慶生禮金。 111年10月2日至3日辦理第二梯次員工標竿學習觀摩文康活動。 111年10月14日至15日辦理第三梯次員工標竿學習觀摩文康活動。
	三、退休照護	111年10月1日發放111年10月份退休人員退休金、遺屬年金及撫卹金。
111年11月	一、考試分發	111年11月2日普通考試錄取人員張英頡分發本鎮工程隊。 111年11月4日普通考試錄取人員許毓中分發本所行政課。 111年11月11日普通考試錄取人員楊嘉倫分發本鎮公園運動場地管理所。 111年11月15日高等考試三級錄取人員施明堂分發本所民政課。
	二、遷調任免	111年11月1日約僱人員詹佳學生涯規劃辭職。 111年11月15日工程隊技佐許皓翔考試錄取分配他機關-本縣芳苑鄉公所技士。 111年11月23日社會課里幹事趙家鈺委升薦官等訓練及格原職改派。
	三、文康活動	111年11月7日鎮長頒發11月份生日員工慶生禮金。 111年11月13日配合本鎮文化所鹿港風箏節辦理員工親子DIY活動。
	四、退休照護	111年11月1日發放111年11月份退休人員退休金、遺屬年金及撫卹金。

## 彰化縣鹿港鎮公所人事室(111年10月至112年3月)工作報告

年 月	工 作 項 目	工 作 內 容
111年12月	一、 遷調任免	<p>111年12月13日民政課課員劉俊延調任農委會檢疫所新竹分所技佐。</p> <p>111年12月14日文化所技士王延揚調任本所經建行政課員。</p> <p>111年12月14日文化所課員楊宜蓁調任本所綜合行政課員。</p> <p>111年12月26日彰化縣文化局課員謝淑美調任本所行政課技佐。</p>
	二、 教育訓練	<p>111年12月12、13日辦理二梯次「一日樹藝師親子植栽研習」及EAP、托育政策宣導。</p>
	三、 文康活動	<p>111年12月7日辦理111年12月員工月會及托育EAP宣導，並由鎮長頒發12月份員工生日禮金。</p>
	四、 退休照護	<p>111年12月1日發放111年12月份退休人員退休金、遺屬年金及撫卹金。</p> <p>111年12月31日財政課課長兼秘書連宜瑛退休。</p>
112年1月	一、 回職復薪	<p>112年1月15日本鎮幼兒園護士賴玲薰侍親留職停薪回職復薪。</p>
	二、 留職停薪	<p>112年1月30日本所民政課佐理員沈舒閔育嬰留職停薪。</p>
	三、 教育訓練	<p>112年1月17、18日辦理二梯次歲末感恩親子插花研習及托育、EAP政策宣導。</p>
	四、 文康活動	<p>112年1月5日辦理員工歲末檢討會暨廉政法令宣導(含托育、EAP)，並於會中由鎮長頒發112年1月份員工生日慶生禮金。</p> <p>112年1月8日辦理「百花迎春控黨趣」員工親子活動。</p>
	五、 退休照護	<p>112年1月3日發放112年1月份退休人員退休金、遺族年金及撫卹金。</p> <p>112年1月12日發放李美瑩等4員年終慰問金、春節慰問金。</p>

## 彰化縣鹿港鎮公所人事室(111年10月至112年3月)工作報告

年 月	工 作 項 目	工 作 內 容
112年2月	一、遷調任免	<p>112年2月1日彰化縣政府科員謝搖明調任本所財政課課長。</p> <p>112年2月1日本鎮清潔隊隊長林大欽調任本縣福興國中組長。</p> <p>112年2月1日本所農業課課長許恭隆調任清潔隊隊長兼代農業課課長。</p> <p>112年2月6日本鎮文化所所長沈蔓玲調任新北市板橋區公所課員。</p> <p>112年2月6日本鎮文化所課員王廷揚代理文化所所長。</p>
	二、文康活動	<p>112年2月6日由鎮長頒發2月份生日員工慶生禮金。</p>
	三、退休照護	<p>112年2月1日發放112年2月份退休人員退休金、遺族年金及撫卹金。</p>
112年3月	一、遷調任免	<p>112年3月1日高考分發人員民政課施明堂辭職，實務訓練中途離訓。</p> <p>112年3月1日幼兒園園長黃麗文調任財政課助理員，免兼組長及代理園長。</p> <p>112年3月1日幼兒園護士賴玲薰兼任組長及代理園長。</p> <p>112年3月1日財政課助理員黃騰賢調任民政課。</p> <p>112年3月10日彰化縣政府農業處技士陳雅婷調任本所農業課課長，許恭隆隊長免兼代課長。</p>
	二、教育訓練	<p>112年3月9日辦理「環境教育-影片賞析」、「當前政府重大政策」數位研習課程。</p>
	三、文康活動	<p>112年3月4日配合農業課植樹節活動辦理員工親子活動。</p> <p>112年3月6日由鎮長頒發3月份生日員工慶生禮金。</p> <p>112年3月24、25日分二梯次辦理文化標竿學習觀摩活動。</p>

## 彰化縣鹿港鎮公所人事室(111年10月至112年3月)工作報告

年 月	工 作 項 目	工 作 內 容
	四、待遇福利	112年3月17日發放員工111學年度第二學期子女教育補助費。
	五、退休照護	112年3月1日發放112年3月份退休人員退休金、遺族年金及撫卹金。

## 主計室

彰化縣鹿港鎮公所主計室(111年10月至112年3月)工作報告		
年月	工作項目	工作內容
111年10月 至 112年3月	一、彙編111年度決算	111會計年度結束編製總決算書，提交鎮民代表大會審議。
	二、辦理112年度分配預算	依據各業務單位之工作計畫將112年度法定預算編成分配預算嚴格執行。
	三、辦理會計事務	<p>(一) 審核收支憑證辦理會稿文件。</p> <p>(二) 根據原始憑證編製記帳憑證分別記錄各項帳表。</p> <p>(三) 按月編報會計報告。</p> <p>1. 本年度截至三月底止，其累計歲入歲出金額如下：</p> <p>(1) 歲入：16,196萬餘元。</p> <p>(2) 歲出：12,590萬餘元。</p> <p>2. 本年度三月底止，當月本鎮總存款額其數目如下：</p> <p>(1) 本月收入：5,383萬餘元。</p> <p>(2) 本月支出：3,553萬餘元。</p> <p>(3) 本月結存：7億3,270萬餘元。</p> <p>(四) 辦理上級政府審查結果應行改進事項。</p>
	四、統計報告	<p>(一) 辦理本所各單位統計資料彙集報告。</p> <p>(二) 協助上級調查各項統計資料：汽車貨運、人力資源及家庭收支調查等。</p>



## 政風室

彰化縣鹿港鎮公所政風室(111年10月至112年3月)工作報告		
年月	工作項目	工作內容
111年10月 至 112年3月	一、政風工作	<p>(一) 監辦本所採購案件。</p> <p>(二) 配合辦理工程查驗。</p> <p>(三) 辦理民眾陳情、檢舉案件。</p> <p>(四) 辦理縣府政風處交辦專案稽核、清查。</p> <p>(五) 辦理機關安全及公務機密維護。</p> <p>(六) 辦理清潔隊廉政法紀教育宣導。</p> <p>(七) 員工月會辦理廉政法令宣導。</p> <p>(八) 配合植樹節活動辦理廉政行銷宣導。</p> <p>(九) 配合糕餅節活動辦理廉政行銷宣導。</p> <p>(十) 配合風箏節活動辦理廉政行銷宣導。</p> <p>(十一) 協助辦理公職人員利益衝突迴避與身分關係揭露。</p> <p>(十二) 受理本所公職人員財產申報及辦理財產申報抽籤、實質審查。</p> <p>(十三) 協助辦理公務員廉政倫理規範之簽報、登錄作業。</p> <p>(十四) 利用員工月會、主管會報、公告、員工 LINE 群組、公文傳閱、本所官網等方式宣導廉政法令。</p> <p>(十五) 本所業務單位職掌法規之興革建議。</p> <p>(十六) 協助陳抗通報。</p> <p>(十七) 採購案件預警作為。</p> <p>(十八) 配合辦理國小營養午餐稽查。</p> <p>(十九) 辦理九合一選舉反賄選宣導。</p> <p>(二十) 辦理九合一選舉安全維護各項工作。</p> <p>(二十一) 設置公職人員利益衝突迴避法補助資訊專區。</p> <p>(二十二) 支援縣府政風處辦理各項活動。</p>

## 清潔隊

- 一、一般廢棄物、垃圾清除、集運及處理事項。
- 二、致力資源回收、廚餘、一般垃圾分類工作以便減少垃圾量。
- 三、設立資源回收站，擴大舉辦資源回收品兌換活動。
- 四、加強垃圾分類宣導並派員稽查、告發、勸導。
- 五、推動清淨家園活動，鼓勵社區民眾動手清理環境。
- 六、加強整頓鎮內各髒亂點、道路、違規廣告物。
- 七、加強防治登革熱，辦理全鎮環境消毒工作。
- 八、加強颱風、豪雨過後環境清理工作。
- 九、落實環保觀念，辦理環境保護及教育宣導事項。
- 十、加強通路清掃及溝渠疏濬工作。
- 十一、其他有關清潔工作之管理、督導及考核事項。

## 彰化縣鹿港鎮清潔隊(111年10月至112年3月)工作報告

年月	工作項目	工作內容
111年10月 至 112年3月	一、環境清潔	<p>(一) 人事行政業務： 隊員差勤、加班費記錄請領、新進及退休人員相關程序辦理、獎懲處理、考績、清潔獎金簽辦、隊員結婚、生育、喪葬費、教育補助費等簽辦請領作業、每月隊員勞退提撥(含新舊制)、勞退自提簽辦、隊員勞健保(含眷屬)加退保作業。 臨時約僱人員(1人)薪水、勞退提撥簽辦。</p> <p>(二) 每月員工會議辦理(紀錄、便當請購及生日禮券請購發放)。</p> <p>(三) 勞資會議(勞資雙方聯絡、議題搜尋整理、記錄簽辦)。</p> <p>(四) 職業安全衛生：1. 職業安全講習宣導及民防教育講習。</p> <p>(五) 隊員裝備(制服、雨衣雨鞋)採購。</p> <p>(六) 111年度本所臨場健康服務採購案履約、112年擴充續約履約中。</p> <p>(七) 流浪犬捕捉111年10月至112年3月經動物防疫所通報共捕捉14隻。</p> <p>(八) 公司、工廠委外清運垃圾自來水免徵公告及相關退費業務；全鎮非自來水用戶清查、開徵清潔規費及催繳。</p> <p>(九) 淨灘業務：1. 每月雲端報表申報及海岸線熱點廢棄物清查作業。2. 配合辦理淨灘活動。</p> <p>(十) 道路清潔： 1. 每月配合警察局執行清除道路路障礙業務。 2. 配合各社區每月1次清淨家園業務社區有： 3. 頭崙、南勢、頂厝、福崙、埔崙、萬興、永順、新厝、廖厝、草中、頂番等11個社區派專車協助清淨環境整理。 4. 配合辦理公共場所、學校環境防疫消毒事宜。 5. 廢棄車輛通報、張貼事宜。</p> <p>(十一) 9月26日至28日及10月3日至5日鹿港清潔隊分2批業務觀摩。</p> <p>(十二) 環境友善店家巡查80家。</p> <p>(十三) 112年環境消毒噴藥服務(開口契約)決標，4月6日至5月5日第一次病媒蚊蟲環</p>





## 幼兒園

- 一、行政事務、請購與核銷事宜：餐點食材、音樂器材租賃、學童用書採購、例行性費用固定核銷、員工慶生、學童收退費。
- 二、幼兒園人事異動報府、人事考核及差勤管理：勞健保系統加退保、契約進用人員平時考核作業。
- 三、相關補助計畫：教育部學前教育署補助公立幼兒園充實及改善教學環境設施設備計畫、人力經費、公立教保服務機構導師職務加給差額及教保費經費。
- 四、園舍管理維護與安全檢修：定期進行遊樂設施安全檢查。
- 五、幼童就學補助款申辦：自 110 學年度開始協助家長申請辦理「0~6 歲國家一起養」新政策補助計畫。
- 六、每學期配合幼托課程內容，辦理戶外教學活動、主題教學親子活動及節慶活動增長幼兒見聞。
- 七、安排教保人員參加各項教保專業知能研習，並申請教育部國教署專業輔導計畫。
- 八、學期初及每月定期辦理教保員全園課程發展性會議及教保會議，溝通協調園內教保相關事宜。
- 九、每周一三五晨間於園內中庭廣場，辦理各年級晨操活動。
- 十、定期辦理親職講座、親師聯誼、主題親子活動、消防演練及節慶活動。
- 十一、進行全園兒童健康保健篩檢，測量幼童身高、體重及生長曲線百分比，辦理幼童口腔檢查、斜弱視篩檢、視力檢查等，以了解幼童健康概況，並通知家長篩檢結果與建議事項，適時提供家長相關保健資訊或轉介就醫診治。
- 十二、執行學前幼童發展檢核，評估幼童在認知學習、語言表達、肢體動作及人際互動社會情緒方面的發展現況，對於疑似發展遲緩幼童，適時提供家長相關身心發展資訊或轉介就醫鑑定。
- 十三、身心障礙發展遲緩幼童確認個案予以輔導接受復健治療、辦理安置申請、通報轉銜特教服務及協助辦理托育與交通費等相關補助申請。
- 十四、腸病毒、新冠肺炎及流感防疫措施，宣導個人衛生、健康三要等防疫加強工作。
- 十五、落實校門口輪值、勸導親子大手牽小手，加強幼童與家長交通安全觀念，維護幼童上下學期間的安全。

## 彰化縣鹿港鎮立幼兒園(111年10月至112年3月)工作報告

年月	工作項目	工作內容
111年10月 至 112年3月	一、行政業務	<p>(一) 行政事務、請購與核銷事宜：</p> <ol style="list-style-type: none"> <li>1. 111 學年上學期幼童文具、主題材料、幼童生日禮物、禮貌小天使禮物、111 年 12 月辦理 111 學年度主題成果暨聖誕節活動。</li> <li>2. 111 學年度學童餐點食材、音樂器材租賃、111 學年度下學期學童用書採購。</li> <li>3. 辦理員工文康慶生活動、環境教育暨研習活動南投 2 日遊、111 年度歲末工作檢討會、園所(尾牙及頭牙)祭拜祈福。</li> <li>4. 園舍固定每月電話費、水電費、瓦斯費、保全費用核銷。</li> <li>5. 辦理幼童學雜費及交通費申請退費。</li> <li>6. 111 年 11 月：辦理 111 學年度畢業紀念冊招標。</li> <li>7. 112 年 1 月體能器材租賃採購。</li> <li>8. 111 年 11 月：幼童專用車智慧運輸管理系統續約採購。</li> </ol> <p>(二) 幼兒園人事異動報府、人事考核及差勤管理：</p> <ol style="list-style-type: none"> <li>1. 教職員工異動、勞健保系統加退保、報府作業。</li> <li>2. 申辦每月教職員工薪資、加班費及年終獎金等發放。</li> <li>3. 111 年 10 月、112 年 3 月辦理契約進用人員平時考核作業。</li> <li>4. 112 年 1 月辦理 111 學年度上學期「鹿港鎮立幼兒園工作人員平時考核暨票選活動」。</li> <li>5. 教職員工臉型指紋機及差勤系統審核與管理。</li> <li>6. 幼童專用車司機請假聯繫代理司機代理。</li> </ol> <p>(三) 幼童就學補助款申辦：</p> <p>111 學年度第 1 學期公立幼兒園就學補助第 1 期補助-第 1 胎子女每月繳 1,000 元。第 2 胎以上、低收入、中低收入戶家庭子女及、身心障礙幼兒及 5 歲家戶年所得 50 萬元以下之幼兒，免繳費用，彰化縣政府補助本園經費共計 1,237,054 元整。</p> <p>(四) 園舍管理維護與安全檢修：</p> <p>遊樂器材定檢維修、監視器系統維護管理、逆滲透水機定檢及大腸桿菌檢測、每月登革熱定檢校園四周及排水溝進行消毒工作、電梯保養</p>

## 彰化縣鹿港鎮立幼兒園(111年10月至112年3月)工作報告

年月	工作項目	工作內容
111年10月 至 112年3月	二、教保業務	<p>及檢修、每日定期環境清潔維護、行道樹維護修剪。</p> <p>(五) 消防安全管理：</p> <ol style="list-style-type: none"> <li>1. 111年10月：防震、娃娃車安全逃生演練暨消防安全檢修申報。</li> <li>2. 111年12月：建築物安檢通報。</li> </ol> <p>(六) 娃娃車車輛維護管理：</p> <ol style="list-style-type: none"> <li>1. 定期保養維護。</li> <li>2. 112年1月辦理娃娃車第三責任險、強制責任險。</li> </ol> <p>(七) 縣府相關補助：</p> <ol style="list-style-type: none"> <li>1. 辦理「111學年度推動本土語言融入教保活動課程」，核定經費總計80,047元整。</li> <li>2. 111年11月：教育部國民及學前教育署111學年度第1學期補助本縣各鄉(鎮、市)公所所辦公立幼兒園改制增置人力經費，本園實際招生人數302人，第一期核撥金額(60%)核定經費總計1,320,000元整。</li> <li>3. 112年2月：彰化縣各鄉鎮市立幼兒園申請111學年度第1學期(111年8月至112年1月)課稅配套措施—公立教保服務機構導師職務加給差額及教保費經費，核定補助金額總計169,000元整。</li> <li>4. 112年2月提送112年度補助公立幼兒園充實及改善教學環境設施設備，申請經費總計5,151,901元整。</li> </ol> <p>(一) 例行性會議：</p> <ol style="list-style-type: none"> <li>1. 每月月初教保會議。</li> <li>2. 111年10月5日園務會議。</li> <li>3. 111年12月7日園務會議。</li> <li>4. 112年2月1日全園性教保活動課程發展性會議。</li> <li>5. 112年2月10日園務會議。</li> </ol> <p>(二) 教保親職活動：</p> <ol style="list-style-type: none"> <li>1. 每日督促落實晨間檢查、幼童出缺席事病假概況追蹤。</li> </ol>



## 彰化縣鹿港鎮立幼兒園(111年10月至112年3月)工作報告

年月	工作項目	工作內容
111年10月 至 112年3月	三、衛生保健	<p>2. 112年2月13日：111學年下學期開學日。</p> <p>3. 112年2/13~3/31：查調111學年度第2學期公立幼兒園家長繳費數額身分別調查。</p> <p>4. 111年12/17(六)辦理幼兒園歲末聖誕冬至暨主題『玩線樂聖誕』親子活動。</p> <p>5. 111年12月：111學年度第一學期續讀調查。</p> <p>6. 111年1月20日~2月12日停托春節年假，辦理教保主題研習，加強環境消毒清潔，及進行教室教具整理、電訪、娃娃車路線安排。</p> <p>7. 111學年下學期收托概況：目前共收托306名幼童，身障及發展遲緩幼童20名，低收入戶幼童3名，中低收入戶約40名，原住民幼童名，外籍配偶子女19名，單親家庭幼童13人。</p> <p>8. 112年3月：繳收111學年下學期娃娃車車資。</p> <p>(三) 幼兒戶外教學活動：</p> <p>1. 大班112年3月22日、3月23日： 地點：鹿港老街。</p> <p>2. 中班111年3月28日、3月29日： 地點：秀水鄉馬興香草植物園。</p> <p>(四) 大班畢業紀念冊：</p> <p>1. 12/26~12/30 拍攝個人寫真照。</p> <p>2. 12月27日拍攝團體照。</p> <p>(五) 教保課程專業輔導：</p> <p>邀請朝陽科技大學孫扶志教授入園指導受輔班級學習區區角規劃調整。</p> <p>日期：111年10月12日、12月16日及112年2月21日。</p> <p>(一) 幼童健康管理服務：</p> <p>1. 督促落實晨間檢查及幼童病假追蹤，每日配合填報「彰化縣公私立幼兒園追蹤教職員及幼生健康情形回報表」。</p> <p>2. 111年10月5日及10月12日：辦理全園幼兒牙齒塗氟防齲暨口腔檢查。</p> <p>3. 111年10月：執行全園學前兒童發展檢核。</p> <p>4. 111年10月19日：辦理幼生流感疫苗接種。</p> <p>5. 111年12月：與彰化秀傳、彰濱秀傳醫院簽訂</p>

## 彰化縣鹿港鎮立幼兒園(111年10月至112年3月)工作報告

年月	工作項目	工作內容
111年10月 至 112年3月		<p>特約醫療服務。</p> <p>6. 112年2月：辦理111學年下學期幼生身高、體重測量，並計算生長百分比轉知家長。</p> <p>7. 112年3月：辦理111學年下學期學童團體保險投保作業。</p> <p>8. 112年3月6日：辦理112年學前整合式兒童預防保健服務及發展篩檢。</p> <p>(二) 幼兒餐飲衛生及廚房管理：</p> <ol style="list-style-type: none"> <li>1. 每日廚房衛生自主管理檢查。</li> <li>2. 每日登錄檢視校園食材登錄平台。</li> <li>3. 每月餐點菜單調整。</li> </ol> <p>(三) 發展遲緩早期療育：</p> <ol style="list-style-type: none"> <li>1. 111年10月：配合辦理111學年上學期學前個別化教育計畫查核。</li> <li>2. 111年12月：辦理發展遲緩身心障礙幼童升小一跨階段安置申請。</li> <li>3. 111年12月：申請111學年下學期特教生巡迴輔導教師及專業團隊入園輔導。</li> <li>4. 112年1月：召開111學年上學期期末暨111學年下學期期初早療IEP會議。</li> <li>5. 112年3月：辦理學前發展遲緩身心障礙幼童安置申請。</li> <li>6. 教育部特教通報系統巡迴輔導資料登錄。</li> </ol> <p>(四) 幼兒衛生教育宣導：</p> <ol style="list-style-type: none"> <li>1. 112年3月15日：辦理112年度校園腸病毒聚集事件演練。</li> <li>2. 腸病毒、病毒性腸胃炎、流感、嚴重特殊傳染性肺炎防治宣導，正確洗手、注意咳嗽禮節、保持社交距離及戴口罩等。</li> <li>3. 推動健康融入教學：包括衛生習慣、安全教育、視力與口腔保健、傳染病防治等。</li> <li>4. 家長委託餵藥注意事項宣導。</li> </ol> <p>(五) 傳染病防疫：</p> <ol style="list-style-type: none"> <li>1. 自製並轉發腸病毒、腸胃炎、流感、嚴重特殊傳染性肺炎等衛教單張宣導防疫工作。</li> <li>2. 園所遊具、教室課桌椅、娃娃車全面以稀釋漂白水或75%酒精消毒擦拭；各班教室每天以紫</li> </ol>

## 彰化縣鹿港鎮立幼兒園(111年10月至112年3月)工作報告

年月	工作項目	工作內容
111年10月 至 112年3月		<p>外線殺菌燈消毒。</p> <p>3. 安排協助園內教職員工全園完成 COVID-19 第三劑追加劑接種。</p> <p>4. 防疫管控：家長、訪客及教職員工生，落實宣導戴口罩、入園量體溫、勤洗手、呼吸道咳嗽禮節、生病不上課等防疫措施。</p> <p>5. 廚工、班老師執行配膳(打菜)過程，落實正確手部清潔、戴口罩等防護。</p> <p>6. 相關傳染病疫情流行期依規定辦理通報及停課措施。</p>

## 文化所

- 一、鹿港鎮立圖書館、鹿港公會堂、鹿港鎮圖書藝文中心、桂花巷藝術村、鹿港街長宿舍管理。
- 二、辦理圖書、雜誌採購、編目上架及報紙訂閱，提供民眾借閱、查詢等圖書館業務。
- 三、辦理民眾閱讀、資訊流通、參考諮詢、購書編目、活動推廣等相關業務。
- 四、提供優質場地及設備予讀者自修閱覽、上網查詢。
- 五、鎮內古蹟修繕需求函轉通報，敬義園紀念碑、隘門、鹿港公會堂及鹿港街長宿舍管理維護。
- 六、接受文化局輔導，配合辦理相關圖書館業務及參加館際觀摩交流活動。
- 七、招募文化志工，協助環境維護、書籍整理、讀者諮詢服務、館舍介紹及觀光活動推廣。
- 八、辦理各項講座、藝文研習訓練活動。
- 九、辦理書畫展、工藝展、攝影展等各項藝文活動。
- 十、辦理藝文研習課程。
- 十一、桂花巷藝術村遴選駐村藝術家進駐。
- 十二、辦理鹿港人雙月刊業務。
- 十三、辦理各項觀光活動，如春來(鬧元宵)、夏鬧(慶端陽)、秋收、冬歡等活動。



## 彰化縣鹿港鎮文化所(111年10月至112年3月)工作報告

年月	工作項目	工作內容
111年10月 至 112年3月	一、行政業務	<p>(一) 廳舍管理</p> <ol style="list-style-type: none"> <li>1. 圖書館、圖書藝文中心、街長宿舍、公會堂、桂花巷藝術村之佈置管理、水電管理、電訊管理、環境綠化及整潔衛生管理。</li> <li>2. 辦理圖書藝文中心、桂花巷藝術村之場地申請核借事項。</li> </ol> <p>(二) 志工招募、訓練、派任、管理</p> <ol style="list-style-type: none"> <li>1. 持續招募長期文化志工，派任圖書館、圖書藝文中心、街長宿舍、公會堂。</li> <li>2. 志工基本資料建檔、服務時數統計登錄並核予服務時數證明書。</li> <li>3. 協助志工相關訓練課程報名。</li> <li>4. 協助志工申請志願服務冊、榮譽卡。</li> <li>5. 協助志工意外險加、退保事宜。</li> </ol> <p>(三) 古蹟維護</p> <ol style="list-style-type: none"> <li>1. 隘門、公會堂、街長宿舍及敬義園紀念碑日常管理維護。</li> <li>2. 鎮內古蹟維護修繕需求通報或調查及相關推展會議參與。</li> </ol> <p>(四) 鹿港人雙月刊</p> <p>每兩個月一次辦理月刊編輯發行、核對、派送等工作執行。</p>
	二、圖資業務	<p>(一) 圖書資訊：111年10月至112年3月新書上架約801冊，書籍修補3,164冊。</p> <p>(二) 新書上架數量：</p> <ol style="list-style-type: none"> <li>1. 111年10月：100 /本。</li> <li>2. 111年11月：100 /本。</li> <li>3. 111年12月：100 /本。</li> <li>4. 112年1月：100+35 /本(多元閱讀)+88 /本(過年加碼)。</li> <li>5. 112年2月：100+34 /本(多元閱讀)。</li> <li>6. 112年3月：110+34 /本(多元閱讀)。</li> </ol>
	三、藝文及閱讀活動推廣	<p>(一) 圖書館活動</p> <ol style="list-style-type: none"> <li>1. 每月依兒童、成人、樂齡族群設計主題書展。</li> <li>2. 111年10月至112年3月辦理3場次影片欣賞。</li> </ol>

## 彰化縣鹿港鎮文化所(111年10月至112年3月)工作報告

年月	工作項目	工作內容
111年10月 至 112年3月		<p>3. 111年10月至112年3月辦理9場次「週六-喜閱時光」活動，進行志工老師說故事、親DIY活動、大草原閱讀趣等活動。</p> <p>4. 111年10月至112年3月辦理12場閱讀推廣，活動內容：辦證、借閱、快閃、打卡送好禮、認識圖書館闖關、為您朗讀、二手書贈送等。</p> <p>5. 111年10月至112年3月與家扶中心合辦13場親子共讀、發展諮詢、體適能活動。</p> <p>6. 111年10月至112年3月與育兒親子館合辦6場繪本導讀、教玩具、親子共學活動。</p> <p>7. 111年10-11月及112年1-2月配合公會堂展覽辦理「鹿港學」書展。</p> <p>8. 111年11月與稅捐處合辦「美好稅閱」推廣活動。</p> <p>9. 112年2/18洛津國小(2年甲班)至本館參觀。 112年2/19漢寶國小(借閱績優學生)至本館參觀。</p> <p>10. 研習課程：            (1) 111年第2期藝文研習班開課2班-「插花A班」、「插花B班」，於111年11月24日完成結業。            (2) 112年第1期藝文研習班於5月開課，目前招生進行中。</p> <p>(二) 圖書藝文中心展覽活動</p> <p>1. 111年9月1日~111年10月9日舉辦「『翰墨飄香』彰化縣君承書畫協會會員作品聯展」。</p> <p>2. 111年10月13日~111年11月20日舉辦「Soul of product: Jaomas photo studio 商業攝影回顧展」。</p> <p>3. 111年11月24日~111年12月31日舉辦「鹿秀社區大學111年秋季靜態成果展」。</p> <p>4. 112年1月5日~112年2月12日舉辦「施宇駿創作個展」。</p> <p>5. 112年2月16日~112年3月23日舉辦「『愛的世界』吳淑琴師生展」。</p> <p>6. 112年3月30日~112年5月7日舉辦「童畫·童話創作記錄展」。</p>

## 彰化縣鹿港鎮文化所(111年10月至112年3月)工作報告

年月	工作項目	工作內容
111年10月 至 112年3月	四、觀光業務	<p>(三) 圖書藝文中心活動 111年10月至111年12月辦理111年度「博物館及地方文化館協作計畫」,共辦理手工藝體驗活動24場次。</p> <p>(四) 鹿港公會堂展覽活動</p> <ol style="list-style-type: none"> <li>1. 111年9月14日~111年10月10日舉辦「台灣木雕協會會員聯展」。</li> <li>2. 111年10月13日~111年10月30日舉辦「鹿港百景-施南生水彩畫展」。</li> <li>3. 111年10月10日~111年12月4日舉辦「桂花巷藝術村第17屆駐村藝術家成果聯展」。</li> <li>4. 111年12月7日~112年1月2日舉辦「鹿江詩書畫學會會員聯展」。</li> <li>5. 112年1月5日~112年2月5日舉辦「藝術新世界-程武昌邀請展」。</li> <li>6. 公會堂自112年3月10日起辦理修復及再利用工程,原112年尚未展出之各檔展覽將順延至113年舉辦。</li> </ol> <p>(五) 桂花巷藝術村</p> <ol style="list-style-type: none"> <li>1. 第18屆駐村藝術家進駐: <ol style="list-style-type: none"> <li>(1) 駐村期程:112年2月25日至113年2月29日。</li> <li>(2) 離村搬遷:113年3月1日至3月4日。</li> </ol> </li> </ol> <p>(一) 2022 鹿港四季紅-秋收系列活動</p> <ol style="list-style-type: none"> <li>1. 鹿港糕餅文化節:111年10月8日~10月10日。</li> <li>2. 古式婚禮:111年10月8日。</li> <li>3. 錦鯉文化節:111年10月8日~10月10日。</li> <li>4. 若鯉品評會:111年10月9日。</li> <li>5. 千人書法揮毫:111年10月9日。</li> <li>6. 東崎米粉:111年10月9日。</li> <li>7. 鹿港溪寫生比賽:111年10月10日。</li> </ol> <p>(二) 2022 鹿港風箏節 日期:111年11月13日。 活動內容:1.風箏主題派對。 2.風箏展演。 3.彩繪風箏DIY。</p>

## 彰化縣鹿港鎮文化所(111年10月至112年3月)工作報告

年月	工作項目	工作內容
111年10月 至 112年3月		<p style="text-align: center;">4. 舞台互動表演。</p> <p>(三) 2023 鹿港四季紅-春來系列活動</p> <ol style="list-style-type: none"> <li>1. 文武廟點燈暨開香儀式：112年1月21日。</li> <li>2. 文衡聖帝新春賜福踩街活動：112年1月28日。</li> <li>3. 發送兔年元宵提燈：112年2月4日。</li> <li>4. 頂番踩街鬧元宵暨點燈晚會：112年2月5日。</li> <li>5. 發送元宵節限量版提袋：112年2月5日。</li> <li>6. 發送環保宣傳小禮物：112年2月5日。</li> </ol>

# 公用事業管理所

## 一、文化古蹟業務

- (一) 辦理文武廟場地借(租)用事宜。
- (二) 文武廟場地及各項設施的維護與管理。
- (三) 辦理文武廟各項祭祀活動。
- (四) 辦理文武廟修復工程規畫設計相關業務。

## 二、市場管理業務

- (一) 辦理第一公有零售市場、早市攤販集中市場及果菜市場攤位承租使用、退租及費用徵收業務。
- (二) 第一公有零售市場、早市攤販集中市場及果菜市場維護及管理。
- (三) 果菜市場夜市及原市集委託經營管理。
- (四) 維護並改善第一公有零售市場、早市攤販集中市場及果菜市場硬體設施、設備與環境整潔，以提供鎮民與顧客更優質之消費環境。

## 三、停車場業務

- (一) 停車場各項設備之修護與維護工作。
- (二) 辦理民眾及機關公司行號借用停車場事宜。
- (三) 辦理路邊停車收費及管理。





## 彰化縣鹿港鎮公用事業管理所(111年10月至112年3月)工作報告

年月	工作項目	工作內容
111年10月 至 112年3月		<p>5. 112年02月份總收入為 \$ 556,003 元。</p> <p>6. 112年03月份總收入為 \$ 524,776 元。</p> <p>(二) 果菜市場 111年10月~112年3月總收入(含租金、電費、場地使用費等)如下：</p> <p>1. 111年10月份總收入為 \$ 213,410 元。</p> <p>2. 111年11月份總收入為 \$ 210,129 元。</p> <p>3. 111年12月份總收入為 \$ 211,655 元。</p> <p>4. 112年01月份總收入為 \$ 202,900 元。</p> <p>5. 112年02月份總收入為 \$ 202,064 元。</p> <p>6. 112年03月份總收入為 \$ 200,201 元。</p> <p>(三) 早市攤販集中市場 111年10月~112年3月份總收入(含租金、清潔費、水電費等)如下：</p> <p>1. 111年10月份總收入為 \$ 530,915 元。</p> <p>2. 111年11月份總收入為 \$ 775,368 元。</p> <p>3. 111年12月份總收入為 \$ 529,819 元。</p> <p>4. 112年01月份總收入為 \$ 718,177 元。</p> <p>5. 112年02月份總收入為 \$ 534,054 元。</p> <p>6. 112年03月份總收入為 \$ 675,234 元。</p> <p>(四) 第一公有零售市場 2 樓租賃案(半年為一期繳納):111年8月20日至112年2月19日租金收入為 2,880,000 元整;112年2月20日至112年8月19日租金收入為 2,880,000 元整；</p> <p>(五) 原市集委託經營管理案：111年12月30日至112年12月29日為期一年，全年度委託經營管理案權利金為 166,400 元整(本案採按季繳納)，第 1 季(111/12/30 至 112/3/29)權利金 41,600 元整，第 2 季(112/3/30 至 112/6/29)權利金 41,600 元整。</p> <p>(六) 果菜市場附設臨時夜市委託經營管理案：111年10月至12月權利金 75,000 元整，112年1月至3月權利金 75,000 元整。</p>
	三、停車場業務	<p>(一) 定期巡查鎮內各停車場，環境衛生及設施。</p> <p>(二) 停車場各項設備之修護與維護及場地清潔維護管理、各項設備維修。</p> <p>(三) 停車場週邊及內外樹木植栽修剪維護。</p> <p>(四) 111年10月~112年3月路邊停車使用規費收</p>



## 彰化縣鹿港鎮公用事業管理所(111年10月至112年3月)工作報告

年月	工作項目	工作內容
111年10月 至 112年3月		<p style="text-align: center;">入如下：</p> <ol style="list-style-type: none"> <li>1. 111年10月份總收入為 \$ 157,719 元。</li> <li>2. 111年11月份總收入為 \$ 140,736 元。</li> <li>3. 111年12月份總收入為 \$ 127,180 元。</li> <li>4. 112年01月份總收入為 \$ 245,375 元。</li> </ol>

## 生命禮儀管理所

- 一、第一公墓納骨塔廳舍維護管理。
- 二、第五公墓納骨塔、奠儀廳及墓園廳舍維護管理。
- 三、辦理鹿港地區公墓禁葬及遷葬作業
- 四、核發本鎮公墓起掘證明。
- 五、提供民眾設置靈堂及晉塔所需協助。
- 六、辦理第五公墓禮廳及靈堂設置及周邊景觀工程規劃。
- 七、辦理「鹿港鎮第一公墓納骨塔電梯更新採購案」。
- 八、辦理 112 年鹿港鎮祈福暨縣道 142、144 線聯絡道完工祈安活動。
- 九、辦理 112 年清明法會暨清明期間服務民眾掃墓祭祖活動。

## 彰化縣鹿港鎮生命禮儀管理所(111年10月至112年3月)工作報告

年 月	工 作 項 目	工 作 內 容
111年10月 至 112年3月	一、納骨塔業務	<p>(一) 第一公墓納骨塔：</p> <ol style="list-style-type: none"> <li>1. 辦理使用納骨塔位業務：436件。</li> <li>2. 辦理使用神主牌位業務：43件。</li> <li>3. 辦理換納骨塔位業務：7件。</li> </ol> <p>(二) 第五公墓納骨塔：</p> <ol style="list-style-type: none"> <li>1. 辦理使用納骨塔位業務：172件。</li> <li>2. 辦理使用神主牌位業務：2件。</li> <li>3. 辦理換納骨塔位業務：2件。</li> <li>4. 辦理使用奠儀廳業務：84件。</li> </ol> <p>(三) 納骨塔每月收入：</p> <p>111年10月：\$2,642,000元。</p> <p>111年11月：\$2,013,000元。</p> <p>111年12月：\$1,684,500元。</p> <p>112年1月：\$1,642,500元。</p> <p>112年2月：\$1,899,250元。</p> <p>112年3月：\$2,882,500元。</p>
	二、廳舍維護管理	<p>(一) 辦理第五公墓懷恩堂1樓地藏王神像背板整修工程。</p> <p>(二) 辦理第五公墓榕樹移植、墓基拆除整地工程。</p> <p>(三) 辦理第一、第五公墓納骨塔全棟清潔。</p>
	三、殯葬設施設置 規劃	<p>(一) 辦理「鹿港鎮第一公墓納骨塔電梯更新採購案」。</p> <p>(二) 辦理第五公墓禮廳及靈堂設置及周邊景觀工程規劃。</p>
	四、殯葬祭祀活動	<p>(一) 辦理112年鹿港鎮祈福暨縣道142、144線聯絡道完工祈安活動。</p> <p>(二) 辦理112年清明法會暨清明期間服務民眾掃墓祭祖活動。</p>

# 公園運動場地管理所

## 一、體育場業務：

- (一) 體育場場地及周邊環境管理維護。
- (二) 運動場各項設備、設施之維修與維護工作。
- (三) 運動場看臺區各承租單位管理。
- (四) 辦理機關、公司團體及民眾等借用體育場場地事宜。
- (五) 借用體育場場地、器材及周邊設施之配合及管理事項。
- (六) 體育場閒置空間活化使用。
- (七) 體育場籃球場及網球場改善計畫。
- (八) 體育場看臺建築補強修繕工程。
- (九) 鎮立體育場附設沙坑遊戲區改善工程。
- (十) 配合公所相關課室辦理活動。

## 二、公園業務：

- (一) 鎮立兒童公園等公所直接轄管之公園、綠地及廣場環境管理維護。
- (二) 公園內各項設備、設施之維修改善與維護工作。
- (三) 辦理機關、公司團體及民眾等借用場地事宜。
- (四) 鹿港鎮生態公園委託代辦場地管理事宜。
- (五) 東興路公園改善工程。
- (六) 配合公所相關課室辦理活動。

## 三、其他業務：

- (一) 鎮內公所轄管之公共廁所委外清潔服務。
- (二) 鎮內公所轄管廣場綠地草皮委外修剪維護服務(定期及開口契約)。
- (三) 執行彰化地檢署之社會勞動役服勤業務。
- (四) 鹿園環境管理維護及鹿隻飼養。



## 彰化縣鹿港鎮公園運動場地管理所(111年10月至112年3月)工作報告

年 月	工 作 項 目	工 作 內 容
111年10月 至 112年3月	三、其他業務	<p>(九) 頂番里公園籃球場旁空地於111年12月完成草地整平、涼亭拆除、鐵絲網修復及矮籬施作等工程。另於111/12/19增設體健設施。</p> <p>(一) 辦理「111年鹿港鎮公共廁所委外清潔採購案」履約及結案事宜。</p> <p>(二) 辦理「鹿港鎮111年度草皮綠地修剪維護開口契約」履約及結案事宜。</p> <p>(三) 辦理「112年鹿港鎮公共廁所委外清潔採購案」採購及履約事宜。</p> <p>(四) 辦理「112年度鹿港鎮廣場綠地草皮委外修剪維護服務(定期及開口契約)」採購及履約事宜。</p> <p>(五) 執行彰化地檢署之社會勞動役服勤業務。</p> <p>(六) 辦理鹿園環境管理維護及鹿隻飼養。</p>